

RX 60 Caractéristiques Techniques

Chariots élévateurs électriques

RX 60-60

RX 60-70

RX 60-80

RX 60-80/900



RX 60-60/80 Frontaux électriques

Du lourd pour tout alléger ...

Fiche technique établie selon les directives VDI 2198 et ne contenant que les caractéristiques du modèle standard. Valeurs susceptibles de variations selon les bandages/pneumatiques, mâts, équipements aux., accessoires, etc.



				STILL	STILL	STILL	STILL		
Caractéristiques	1.1	Constructeur			STILL	STILL	STILL	STILL	
	1.2	Type constructeur			RX 60-60	RX 60-70	RX 60-80	RX 60-80/900	
	1.2.1	Numéro de modèle			6341	6342	6343	6344	
	1.3	Entraînement			Batterie	Batterie	Batterie	Batterie	
	1.4	Utilisation			Conducteur assis	Conducteur assis	Conducteur assis	Conducteur assis	
	1.5	Capacité/charge nominale	Q	kg	6000	7000	8000	8000	
	1.6	Distance au centre de gravité	c	mm	600	600	600	900	
	1.8	Distance à la charge	x	mm	710	720	720	750	
	1.9	Empattement	y	mm	2285	2285	2285	2285	
Poids	2.1	Poids à vide avec batterie		kg	12032	12414	13282	15430	
	2.2	Charge sur essieu (avec charge)	avant/arrière	kg	15842/2154	17751/1761	19355/2015	21549/2366	
	2.3	Charge sur essieu (sans charge)	avant/arrière	kg	6413/5619	6591/5823	6627/6655	7097/8333	
Roues/roulements	3.1	Équipement de roues			Superélastiques	Superélastiques	Superélastiques	Superélastiques	
	3.2	Dimensions bandages	avant	mm	355/50-20	8,25-15	315/70-15	315/70-15	
	3.3	Dimensions bandages	arrière	mm	250-15	250-15	250-15	28 x 12,5-15	
	3.5	Nombre de roues (x = motrice)	avant/arrière		2x/2	4x/2	4x/2	4x/2	
	3.6	Voie	avant/arrière	b ₁₀ /b ₁₁	mm	1364/1358	1510/1358	1561/1358	1561/1432
	Principales dimensions	4.1	Inclinaison du mât/tablier de fourches	avant/arrière	α/β	°	5/8	5/8	5/8
4.2		Hauteur mât replié		h ₁	mm	2710	2710	2710	2710
4.3		Levée libre		h ₂	mm	150	150	150	150
4.4		Levée ¹		h ₃	mm	3550	3150	3150	2750
4.5		Hauteur hors tout mât déployé		h ₄	mm	4440	4240	4140	4140
4.7		Hauteur au-dessus du toit de protection (cabine)		h ₆	mm	2697	2697	2697	2697
4.8		Hauteur du siège		h ₇	mm	1719	1719	1719	1719
4.12		Hauteur d'attelage		h ₁₀	mm	520/670	520/670	520/670	520/670
4.19		Longueur totale		l ₁	mm	4640	4660	4660	5335
4.20		Longueur au talon des fourches		l ₂	mm	3450	3460	3460	3535
4.21		Largeur hors tout		b ₁	mm	1679	1996	2141	2141
4.22		Épaisseur des bras de fourches		s/e/l	mm	70/150/1200	70/150/1200	70/150/1200	70/200/1800
4.23		Tablier de fourches ISO 2328 (classe/type A, B)				ISO IV A	ISO IV A	ISO IV A	ISO IV A
4.24		Largeur du tablier de fourches		b ₃	mm	1600	1800	1800	2180
4.31		Garde au sol sous le mât avec charge		m ₁	mm	220	220	220	220
4.32		Garde au sol à mi-empattement		m ₂	mm	210	210	210	210
4.34.1	Largeur d'allée avec palette 1000 x 1200 en largeur		A _{st}	mm	4917	4927	4927	4999 ³	
4.34.2	Largeur d'allée avec palette 800 x 1200 en longueur		A _{st}	mm	5117	5127	5127	5199 ³	
4.35	Rayon de giration		W _a	mm	3007	3007	3007	3049	
4.36	Rayon de giration minimal (intérieur)		b ₁₃	mm	877	877	877	877	
Performances	5.1	Vitesse de translation ⁵	avec/sans charge	km/h	14/17 // 18/20 ⁴	14/17 // 18/20 ⁴	14/17 // 18/20 ⁴	14/17 // 18/20 ⁴	
	5.2	Vitesse d'élévation ⁵	avec/sans charge	m/s	0,31/0,37 // 0,41/0,48 ⁴	0,30/0,37 // 0,38/0,48 ⁴	0,28/0,37 // 0,36/0,48 ⁴	0,28/0,37 // 0,36/0,48 ⁴	
	5.3	Vitesse de descente ⁵	avec/sans charge	m/s	0,56/0,52	0,53/0,42	0,53/0,42	0,53/0,42	
	5.5	Force de traction nominale	avec/sans charge	N	28788/29023	28674/28936	28468/28767	27997/28295	
	5.6	Force de traction nominale maxi	avec/sans charge	N	44000	44000	44000	44000	
	5.7	Rampe	avec/sans charge	%	16,3/25,0	16,1/24,1	16,0/23,0	15,5/22,5	
	5.8	Rampe maxi	avec/sans charge	%	19,0/29,0	18,0/27,0	16,0/25,0	16,0/23,0	
	5.9	Accélération (15 m) ⁵	avec/sans charge	s	7,3/6,2 // 6,3/5,8	7,5/6,5 // 6,4/5,9	7,7/6,6 // 6,7/5,9	7,9/6,8 // 6,9/6,1	
	5.10	Frein de service			Mécanique/hydraulique	Mécanique/hydraulique	Mécanique/hydraulique	Mécanique/hydraulique	
	Moteur électrique	6.1	Moteur de translation, puissance S3 = 60 min		kW	2 x 10,5	2 x 10,5	2 x 10,5	2 x 10,5
6.2		Moteur de levage, puissance 15% ED		kW	2 x 21,0	2 x 21,0	2 x 21,0	2 x 21,0	
6.3		Batterie selon DIN 43531/35/36 A, B, C, non			DIN 43536 A	DIN 43536 A	DIN 43536 A	DIN 43536 A	
6.4		Tension batterie	U	V	80	80	80	80	
6.4.1		Capacité de la batterie K _s		Ah	1120 (-1240) // 1085	1120 (-1240) // 1085	1120 (-1240) // 1085	1120 (-1240) // 1085	
6.5		Poids batterie		kg	2824	2824	2824	2824	
6.6		Consommation d'énergie (45 cycles VDI par heure)		kWh/h	12,6	14,5	16,0	17,7	
6.7		Rendement ⁵		t/h	354 // 358	412 // 434	462 // 492	456 // 476	
6.8	Consommation d'énergie en fonction du rendement		kWh/h	15,4 // 20,4	16,1 // 20,6	16,5 // 20,9	17,2 // 21,9		
Autres	10.1	Pression hydr. pour équip. aux.		bar	250	250	250	250	
	10.2	Débit hydraulique de service pour équipements auxiliaires		l/min	60	60	60	60	
	10.7	Pression acoustique L _{pAZ} (poste de conduite) ²		dB(A)	<70	<70	<70	<70	
	10.8	Exposition aux vibrations : Accélération selon EN 13059		m/s ²	<0,7	<0,7	<0,7	<0,7	
	10.8	Mode d'attelage, type DIN 15170			Boulons	Boulons	Boulons	Boulons	

¹ La levée nominale indiquée tient compte de l'affaissement des pneumatiques et de leurs tolérances de diamètre

² Sans cabine. Valeurs différentes avec cabine

³ Sans prise en compte des bras de fourche qui dépassent

⁴ Option avec batterie particulièrement performante

⁵ Valeurs valables en version normale et en mode Sprint (aucune régulation de puissance en fonction des conditions thermiques)

RX 60-60/80 Frontaux électriques
Schémas cotés

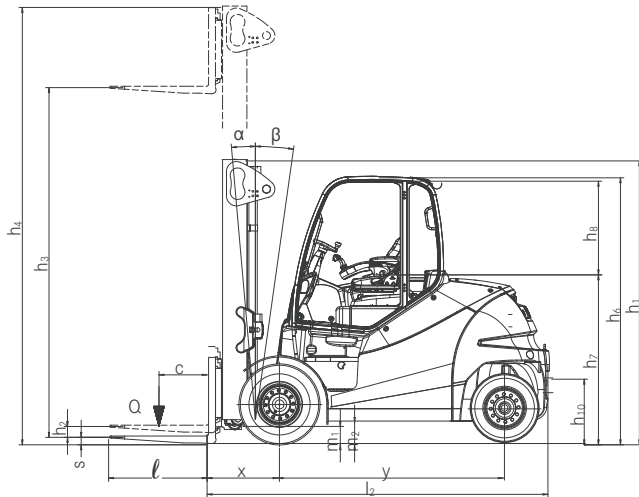

Vue latérale

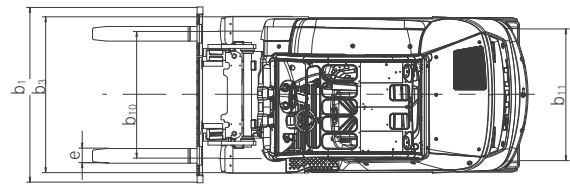

Vue de dessus

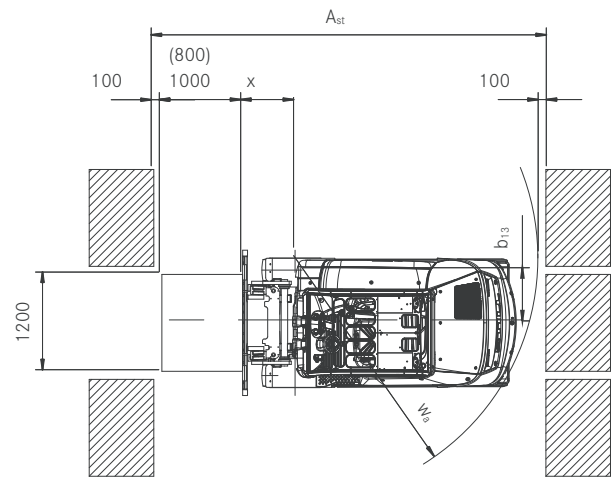

Tableaux des mâts

				Mât Télescopique	Mât Triplex
RX 60-60	Hauteur mât replié	h_1	mm	2710-4360	2710-3760
	Levée libre	h_2	mm	110	1755-3005
	Levée nominale	h_3	mm	3550-6850	4770-8670
	Hauteur maxi	h_4	mm	4440-7740	5660-9560
	Largeur maxi	b_1	mm	1679	
	Ecartement des fourches suivant tablier (T)		mm	267/470/673/978/1181/1486 (T 1600 mm)/1570 (T 1800 mm)/1791 (T 2180/2400 mm)/1866 (T 2180 mm)/1950/2096 (T 2400 mm)	
	Bandages SE = Superélastique	avant/arrière		SE 355/50-20 / SE 250-15	
Voie	avant/arrière	b_{10}/b_{11}	mm	1364/1358	
RX 60-70	Hauteur mât replié	h_1	mm	2710-4360	2710-3960
	Levée libre	h_2	mm	110	1555-2805
	Levée nominale	h_3	mm	3150-6450	4705-8455
	Hauteur maxi	h_4	mm	4240-7540	5795-9545
	Largeur maxi	b_1	mm	2003	
	Ecartement des fourches suivant tablier (T)		mm	267/470/673/978/1181/1486 (T 1600 mm)/1570 (T 1800 mm)/1791 (T 2180/2400 mm)/1866 (T 2180 mm)/1950/2096 (T 2400 mm)	
	Bandages SE = Superélastique	avant/arrière		SE jumelé 8,25-15 / SE 250-15	
Voie	avant/arrière	b_{10}/b_{11}	mm	1510/1358	
RX 60-80	Hauteur mât replié	h_1	mm	2710-4360	2710-3960
	Levée libre	h_2	mm	110	1555-2805
	Levée nominale	h_3	mm	3150-6450	4705-8455
	Hauteur maxi	h_4	mm	4240-7540	5795-9545
	Largeur maxi	b_1	mm	2140	
	Ecartement des fourches suivant tablier (T)		mm	267/470/673/978/1181/1486 (T 1600 mm)/1570 (T 1800 mm)/1791 (T 2180/2400 mm)/1866 (T 2180 mm)/1950/2096 (T 2400 mm)	
	Bandages SE = Superélastique	avant/arrière		SE jumelé 315/70-15 / SE 250-15	
Voie	avant/arrière	b_{10}/b_{11}	mm	1561/1358	
RX 60-80/900	Hauteur mât replié	h_1	mm	2710-4360	2710-3960
	Levée libre	h_2	mm	110	1320-2570
	Levée nominale	h_3	mm	2750-6050	3955-7705
	Hauteur maxi	h_4	mm	4140-7440	5595-9345
	Largeur maxi	b_1	mm	2140	
	Ecartement des fourches suivant tablier (T)		mm	267/470/673/978/1181/1486 (T 1600 mm)/1570 (T 1800 mm)/1791 (T 2180/2400 mm)/1866 (T 2180 mm)/1950/2096 (T 2400 mm)	
	Bandages SE = Superélastique	avant/arrière		SE jumelé 315/70-15 / SE 28 x 12,5-15	
Voie	avant/arrière	b_{10}/b_{11}	mm	1561/1432	

RX 60-60/80 Frontaux électriques

Capacités de charge nominales

RX 60-60 avec mât télescopique

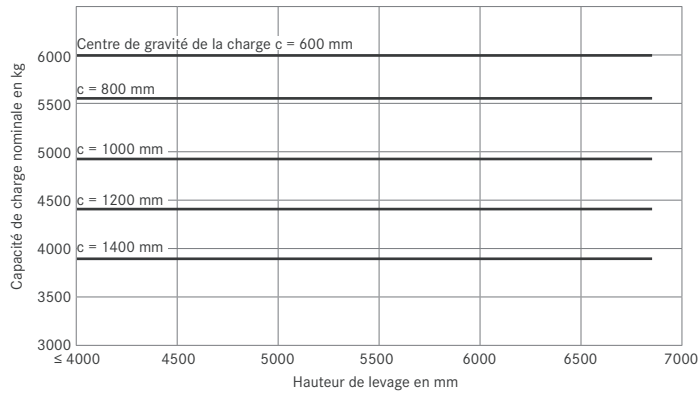

RX 60-60 avec mât triplex

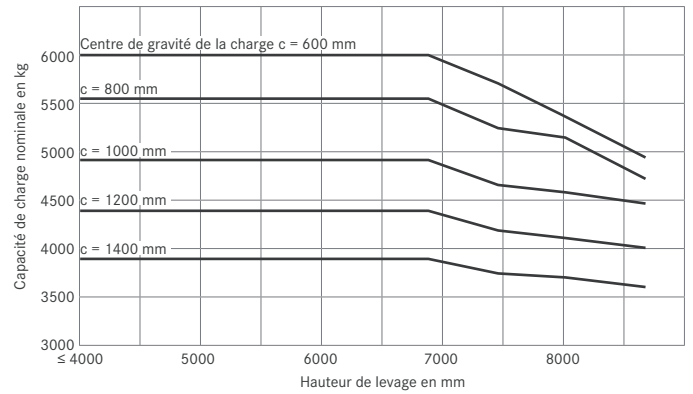

RX 60-70 avec mât télescopique

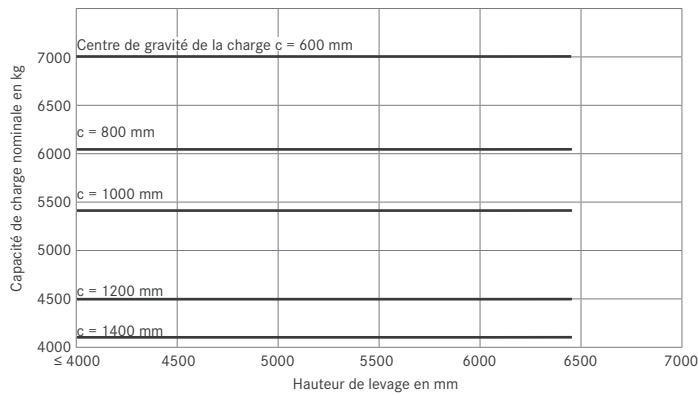

RX 60-70 avec mât triplex

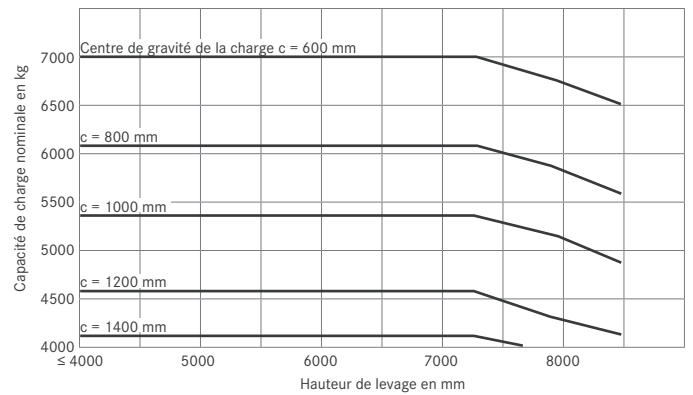

RX 60-80 avec mât télescopique

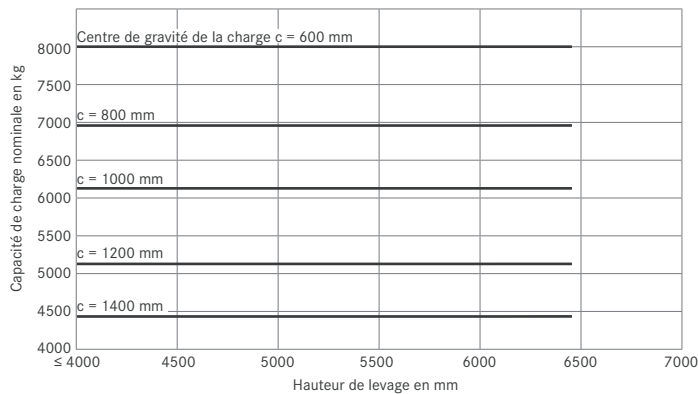

RX 60-80 avec mât triplex

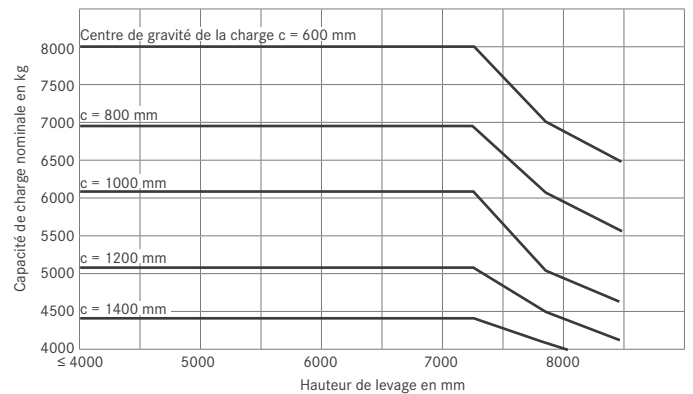

RX 60-80/900 avec mât télescopique

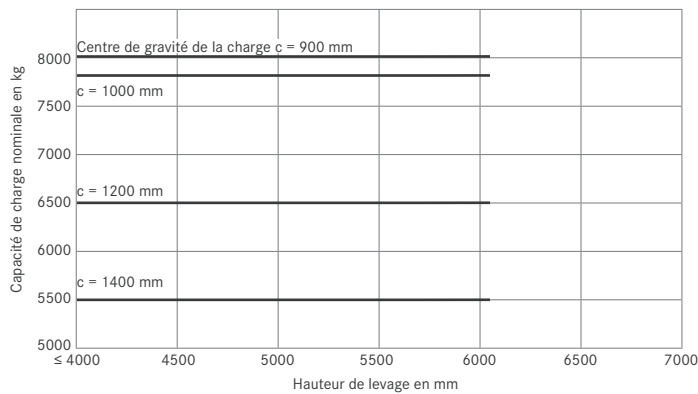

RX 60-80/900 avec mât triplex

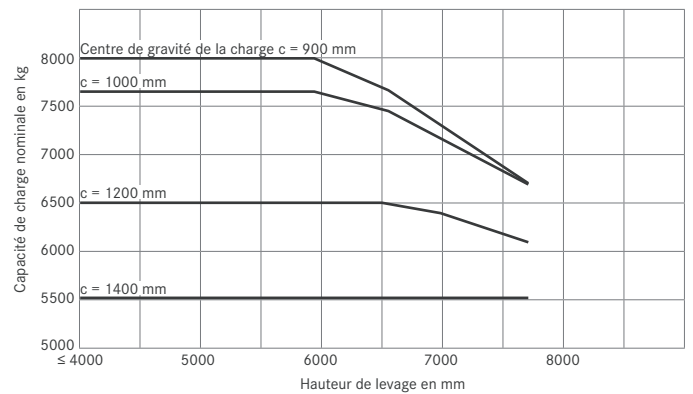

RX 60-60/80 Frontaux électriques
Vues détaillées



Manutention aisée de charges lourdes dans les zones de travail exigües



Grande flexibilité d'utilisation à l'intérieur et à l'extérieur



Sécurisation des montées à bord et descentes par des marchepieds antidérapants visibles depuis le haut



À la fois maniable et stable grâce au palier articulé haut



Changement de batterie rapide avec le gerbeur ECU 30



Haute disponibilité (changement de batterie rapide)



Points d'entretien facilement accessibles

RX 60-60/80 Frontaux électriques

Du lourd pour tout alléger ...

Construction compacte pour une extrême maniabilité

Rendement maximal et impact écologique minimal grâce à une puissante motorisation électrique pour la translation comme le levage

Excellente visibilité grâce à une cabine déportée avec assise surélevée

Vitesse de translation maximale de 20 km/h grâce au mode Sprint en option

Forts tonnages et zéro émission : l'équation gagnante des frontaux électriques de la gamme RX 60-60/80. Ces chariots-élévateurs associent une très forte puissance et des degrés inédits de compacité comme de maniabilité. Le modèle le plus puissant de la gamme, le RX 60-80/900, se contente ainsi d'une largeur d'allée de 4.999 mm pour manipuler jusqu'à 8 t avec une distance à la charge de 900 mm. Leur absence d'émission associée à leur construction robuste font aussi de ces frontaux électriques des solutions de transport haute efficacité – car circulant indifféremment et sans interruption dans les bâtiments comme en extérieur, y compris dans les environnements



poussiéreux et humides. La commande précise et la vitesse de translation jusqu'à 17 km/h (ou 20 km/h en mode Sprint optionnel) garantissent une performance très élevée.

Tous secteurs confondus – transports terrestres/maritimes/aériens, industrie, commerce ... pour des manipulations de lourdes charges comme pour le chargement/déchargement rapide de camions, la puissance électrique a fait ses preuves : Hautes performances, précision des mouvements hydrauliques et ergonomie approfondie, il suffit de mettre en service un RX 60 fort tonnage dans un entrepôt pour que, très vite, il devienne indispensable !

Un équipement complet

Puissance

- Capacité nominale jusqu'à 8 t avec un centre de gravité de la charge de 900 mm
- Puissante motorisation asynchrone 80 V sans entretien
- Haute efficacité grâce à une vitesse de translation jusqu'à 17 km/h ou 20 km/h
- Énergie suffisante pour plusieurs postes (batteries jusqu'à 1 240 Ah avec changement latéral)

Précision

- Coordination optimale de la traction et du levage – avec choix entre un rendement maximal ou une efficacité ciblée
- Paramètres de vitesse, accélération et freinage réglables individuellement
- Grande précision d'utilisation et ajustement en continu sans à-coups des vitesses de levée grâce aux dernières technologies de commandes électro-proportionnelles
- Déport latéral de la cabine conducteur augmentant la précision des manipulations de charges (comme dans une automobile)
- Conduite intuitive à une seule pédale

Ergonomie

- Cabine conducteur spacieuse, confortable avec personnalisation possible des équipements
- Direction assistée hydraulique avec petit volant décentré à gauche
- Colonne de direction réglable étroite et profilée
- Affichages et commandes toujours dans le champ de vision du cariste
- Affichages et commandes toujours visibles par le cariste

- Vastes rangements à droite ainsi qu'à l'arrière du poste de conduite
- Concept d'utilisation unifié sur toute la gamme RX
- Choix personnalisé de commandes hydrauliques (mini-leviers, micro-leviers (Fingertip) ou joystick)
- Montées à bord et descentes simples, rapides et confortables.

Compacité

- Chariot utilisable dans des allées inférieures à 5 m grâce à ses dimensions compactes et son extrême maniabilité
- Châssis étroit maximisant l'efficacité du gerbage en palettier

Sécurité

- Visibilité périphérique idéale (siège réhaussé, déport latéral de la cabine, grand vitrage de toit et montants profilés AV/AR)
- Stabilité maximisée (centre de gravité surbaissé et essieu directeur avec forte suspension pendulaire)
- Lunette arrière chauffante (visibilité dégagée même en environnement froid)
- Résultat : excellente stabilité en courbe sans nécessiter aucune assistance électronique
- Freins multidisque à bain d'huile sans usure

Protection de l'environnement

- Coûts d'utilisation minimisés (faible consommation d'énergie pour tous les cycles de travail)
- Mode haute efficacité Blue-Q : d'une pression sur un bouton, jusqu'à 10% d'économie d'énergie sans impact sur la productivité
- Construction utilisant des matériaux à 95% recyclables

RX 60-60/80 Frontaux électriques

Variantes d'équipement



	RX 60-60	RX 60-70	RX 60-80	RX 60-80/900	
Poste de conduite	Coûts d'utilisation minimisés (faible consommation d'énergie pour tous les cycles de travail, intervalles d'entretien étendus au maximum)	●	●	●	●
	Toit de protection en acier	●	●	●	●
	Protection intempéries, cabine bâchée ou cabine fermée	○	○	○	○
	Vitre avant teintée, lunette arrière et vitre de toit, lave-glace/essuie-glace	○	○	○	○
	Commande à une pédale	●	●	●	●
	Commande à deux pédales	○	○	○	○
	Rangements et porte-boisson intégrés	●	●	●	●
	Protection du tableau de bord et des touches de fonction contre les projections d'eau	●	●	●	●
	Écritoire (amovible) avec pince à documents	○	○	○	○
	Revêtement de siège en similicuir Grammer MSG 65	●	●	●	●
	Revêtement textile, suspension pneumatique, similicuir, soutien lombaire, rallonge de dossier réglable en hauteur, chauffage de siège	○	○	○	○
	Poignée de maintien sur longeron de toit arrière droit	●	●	●	●
	Siège conducteur associé à un plancher sur ressorts minimisant les transmissions de vibrations	○	○	○	○
	Poche range-document contre le dossier de siège	○	○	○	○
	Éclairage intérieur sur pavillon de toit	○	○	○	○
	Radio-lecteur MP3 avec prise USB	○	○	○	○
	Pare-soleil et store roulant	○	○	○	○
Chauffage électrique 1500 W avec buse de dégivrage	○	○	○	○	
Exécution pour chambre froide avec afficheur et huile hydraulique garantis jusqu'à -30 °C	○	○	○	○	
Mât	Mât télescopique haute visibilité	○	○	○	○
	Mât triplex haute visibilité	○	○	○	○
	Grille de protection côté charge	○	○	○	○
	Remise du mât en position verticale	○	○	○	○
	Amortisseur hydraulique tampon sur le circuit de levage (amortissement des surpressions)	○	○	○	○
	Inclinaison du mât avant/arrière (respect. 5/8 degrés)	●	●	●	●
Soufflet de protection isolant le vérin d'inclinaison de la poussière et de l'humidité	○	○	○	○	
Équipement de roues	Équipement de roues PPS simple	●	—	—	—
	Équipement de roues PPS jumelées	○	●	●	●
Système hydraulique	Pompe hydraulique silencieuse	●	●	●	●
	Technologie à clapets proportionnels assurant des mouvements particulièrement fluides	●	●	●	●
	Possibilité de paramétrages spécifiques à chaque fonction hydraulique	●	●	●	●
	Mini-leviers avec accodoir, 2 leviers,	●	●	●	●
	Mini-leviers avec accodoir, 3 ou 4 leviers, micro-leviers (Fingertip) ou joystick	○	○	○	○
Vitesse de levée supérieure en mode Sprint puissant	○	○	○	○	
Entraînement	5 programmes de conduite	●	●	●	●
	Accélération supérieure et vitesse de translation jusqu'à 20 km/h en mode Sprint puissant	○	○	○	○
	Programme d'économie d'énergie Blue-Q	●	●	●	●
	Accélération continue et inversion du sens de marche sans à-coup	●	●	●	●
	Moteurs sans entretien pour la translation, la direction assistée et le levage	●	●	●	●
	Composants étanches (protection contre la poussière et l'humidité)	●	●	●	●
Freins	Horamètre avec comptabilisation de l'utilisation réelle (translation + levée)	●	●	●	●
	Freins multidisques à bain d'huile sans usure	●	●	●	●
	Récupération d'énergie au freinage	●	●	●	●
Sécurité	Frein de stationnement hydraulique	●	●	●	●
	Centre de gravité surbaissé avec essieu directionnel à suspension pendulaire haute maximisant la stabilité	●	●	●	●
	Grille sur le toit de protection	○	○	○	○
	Système de retenue opérateur EasyBelt (bouclage et débouclage à la fois rapides et sécurisés)	○	○	○	○
	Points d'entretien facilement accessibles	●	●	●	●
	système de retenue opérateur IWS avec porte en arceau à gauche	○	○	○	○
	Technologie LED pour les phares de travail orientables et le système d'éclairage	○	○	○	○
	Limiteur de vitesse réglable par le cariste	○	○	○	○
	Avertisseur lumineux STILL Safety Light (faisceau de points bleus au sol)	○	○	○	○
	Système d'assistance ATC (Assistance Truck Control) : Sécurisation de la descente/stationnement du chariot, contrôle de la ceinture de sécurité	○	○	○	○
Pesage de la charge (précision ±2%)	○	○	○	○	
FleetManager : contrôle d'accès, détection de chocs, rapports complets	○	○	○	○	

● Standard ○ En option — Non disponible

STILL

6 Bd Michael Faraday
SERRIS - CEDEX 4
F-77716 MARNE LA VALLEE
Tél: + 33 1.64.17.40.00
Fax: + 33 1.64.17.41.70
info@still.fr

**Pour plus d'informations, consultez le site :
www.still.fr**

STILL S.A.

Vosveld 9
B-2110 Wijnegem
Tél: + 32 (0)3 360 62 00
Fax: + 32 (0)3 326 21 42
info@still.be

**Pour plus d'informations, consultez le site :
www.still.be**

STILL S.A.

Succursale Suisse Romande
Rue de la Cité 20
CH-1373 Chavornay
Tél: + 41 (0)21 946 40 80
Fax: + 41 (0)21 946 40 92
info@still.ch

**Pour plus d'informations, consultez le site :
www.still.ch**

STILL S.A. Luxembourg Branche

Zoning Industriel 11, Um Wöller
L-4410 Soleuvre (Sanem)
Tél: + 352 27 84 85 91
Fax: + 352 27 84 85 92
info@still-luxembourg.lu

**Pour plus d'informations, consultez le site :
www.still-luxembourg.lu**

STILL a la certification qualité,
sécurité au travail,
protection de l'environnement et
gestion de l'énergie.

