

## EXV Caractéristiques Techniques

### Gerbeur à conducteur accompagnant

---

EXV 10 Basic/Li-Ion

---

EXV 10/Li-Ion

---

EXV 12 (i)/Li-Ion

---

EXV 14 C (i)/Li-Ion

---

EXV 14 (i)/Li-Ion

---

EXV 14 D/Li-Ion

---

EXV 16 (i)/Li-Ion

---

EXV 16 D/Li-Ion

---

EXV 20 (i)

---

EXV 20 D

---





		EXV 10 Basic/Li-Ion			EXV 10/Li-Ion			EXV 12/Li-Ion			EXV 12i			EXV 14 C/Li-Ion			EXV 14i C			
Caractéristiques	1.1	Constructeur			STILL	STILL	STILL	STILL	STILL	STILL	STILL	STILL	STILL	STILL	STILL	STILL	STILL	STILL	STILL	
	1.2	Modèle			EXV 10 Basic/Li-Ion	EXV 10/Li-Ion	EXV 12/Li-Ion	EXV 12i	EXV 14 C/Li-Ion	EXV 14i C										
		Mât			Simple	Téles.	NiHo	Téles.	NiHo	Triplex	Téles.	NiHo	Triplex	Téles.	NiHo	Triplex	Téles.	NiHo	Triplex	
	1.3	Entraînement			Batterie	Batterie	Batterie	Batterie	Batterie	Batterie	Batterie	Batterie	Batterie	Batterie	Batterie	Batterie	Batterie	Batterie	Batterie	
	1.4	Utilisation			Conducteur accompagnant	Conducteur accompagnant	Conducteur accompagnant	Conducteur accompagnant	Conducteur accompagnant	Conducteur accompagnant	Conducteur accompagnant	Conducteur accompagnant	Conducteur accompagnant	Conducteur accompagnant	Conducteur accompagnant	Conducteur accompagnant	Conducteur accompagnant	Conducteur accompagnant	Conducteur accompagnant	
	1.5	Capacité de charge nominale	Q	kg	1000	1000	1200	1200	1200	1200	1200	1400	1400	1400	1400	1400	1400	1400	1400	
1.6	Distance au centre de charge	c	mm	600	600	600	600	600	600	600	600	600	600	600	600	600	600	600		
1.8	Distance à la charge	x	mm	715 <sup>1</sup>	695 <sup>1</sup>	695 <sup>1</sup>	695 <sup>1</sup>	638	709 <sup>3</sup>	709 <sup>3</sup>	652 <sup>3</sup>	721	721	697	641 <sup>3</sup>	641 <sup>3</sup>	617 <sup>3</sup>			
1.9	Empattement	y	mm	1157 Li-Ion: 1177	1157 Li-Ion: 1177	1157 Li-Ion: 1177	1291		1322		1256 <sup>3,5</sup>									
Poids	2.1	Poids à vide avec batterie		kg	708	788	788	788	935	909	909	1056	1042	1042	1174	1048	1048	1180		
	2.2	Charge sur essieu en charge	côté moteur/côté charge	kg	670/1038	695/1093	720/1268	720/1268	770/1365	759/1350	759/1350	814/1442	813/1629	813/1629	868/1707	872/1576	872/1576	925/1655		
	2.3	Charge sur essieu à vide	côté moteur/côté charge	kg	518/190	572/216	572/216	572/216	651/284	643/266	643/266	710/346	736/307	736/307	816/359	742/307	742/307	820/360		
Roues/roulements	3.1	Équipement de roues			Caoutchouc plein	Polyuréthane	Polyuréthane			Polyuréthane			Polyuréthane					Polyuréthane		
	3.2	Dimensions des bandages	côté moteur	mm	∅ 230 x 75	∅ 230 x 75	∅ 230 x 75			∅ 230 x 75			∅ 230 x 75					∅ 230 x 75		
	3.3	Dimensions des bandages	côté charge	mm	1x ∅ 85 x 100	1x ∅ 85 x 100	1x ∅ 85 x 100			1x ∅ 85 x 85			1x ∅ 85 x 100					1x ∅ 85 x 85		
	3.4	Dimensions des galets stabilisateurs		mm	∅ 140 x 54	∅ 140 x 54	∅ 140 x 54			∅ 140 x 54			∅ 140 x 54					∅ 140 x 54		
	3.5	Nombre de roues (x = motrice)	côté moteur/côté charge		1 x -1/2	1 x -1/2	1 x -1/2			1 x -1/2			1 x -1/2					1 x -1/2		
	3.6	Voie	côté moteur/côté charge	b <sub>10</sub> /b <sub>11</sub>	mm	518/380	518/380	518/380			518/380			518/380				518/380		
Principales dimensions	4.2	Hauteur du mât	mât replié	h <sub>1</sub>	mm	Voir tableau des mâts			Voir tableau des mâts			Voir tableau des mâts			Voir tableau des mâts					
	4.3	Levée libre		h <sub>2</sub>	mm	Voir tableau des mâts			Voir tableau des mâts			Voir tableau des mâts			Voir tableau des mâts					
	4.4	Levée		h <sub>3</sub>	mm	Voir tableau des mâts			Voir tableau des mâts			Voir tableau des mâts			Voir tableau des mâts					
	4.5	Hauteur du mât	déployé	h <sub>4</sub>	mm	Voir tableau des mâts			Voir tableau des mâts			Voir tableau des mâts			Voir tableau des mâts					
	4.6	Levée initiale		h <sub>5</sub>	mm	-	-	-		130			-					130		
	4.9	Hauteur de la poignée du timon en position de translation min./max.		h <sub>14</sub>	mm	740/1230	740/1230	740/1230		740/1230			740/1230					740/1230		
	4.15	Hauteur des fourches	abaissées	h <sub>13</sub>	mm	86	86	86		86			86					86		
	4.19	Longueur totale		l <sub>1</sub>	mm	1768 Li-Ion: 1788	1788 Li-Ion: 1808	1788 Li-Ion: 1808	1788 Li-Ion: 1808	1845 Li-Ion: 1865	1907	1907	1964	1927 <sup>6</sup>	1927 <sup>6</sup>	1951 <sup>6</sup>	1940 <sup>5,6</sup>	1940 <sup>5,6</sup>	1964 <sup>5,6</sup>	
	4.20	Longueur au talon des fourches		l <sub>2</sub>	mm	618 <sup>1</sup> Li-Ion: 638 <sup>1</sup>	638 <sup>1</sup> Li-Ion: 658 <sup>1</sup>	638 <sup>1</sup> Li-Ion: 658 <sup>1</sup>	695 Li-Ion: 715	757 <sup>1</sup>	757 <sup>1</sup>	814	777	777	801	790 <sup>5</sup>	790 <sup>5</sup>	814 <sup>5</sup>		
	4.21	Largeur hors tout		b <sub>1</sub>	mm	800	800	800		800			800					800		
	4.22	Dimensions des bras de fourches		s/e/l	mm	65/180/1150	65/180/1150	65/180/1150	60/180/1150	65/180/1150		60/180/1150	55/182/1150					55/182/1150		
	4.24	Largeur du tablier de fourches		b <sub>3</sub>	mm	534 <sup>1</sup>	534 <sup>1</sup>	534 <sup>1</sup>	534 <sup>1</sup>	710		710	780					780		
	4.25	Largeur externe des fourches		b <sub>5</sub>	mm	560	560	560		560			560					560		
	4.32	Garde au sol à mi-empattement		m <sub>2</sub>	mm	30	30	30		20/150			30					20		
	4.34	Largeur d'allée avec palette 800 x 1200 en longueur		A <sub>st</sub>	mm	2247 Li-Ion: 2267	2263/2251 <sup>2</sup> Li-Ion: 2283/2271 <sup>2</sup>	2263/2251 <sup>2</sup> Li-Ion: 2283/2271 <sup>2</sup>	2308/2296 <sup>2</sup> Li-Ion: 2328/2316 <sup>2</sup>	2391/2378 <sup>3</sup> /2369 <sup>2,3</sup>		2434/2423 <sup>3</sup> /2414 <sup>2,3</sup>	2397/2389 <sup>2</sup>		2416/2408 <sup>2</sup>	2398 <sup>3,5</sup> /2389 <sup>2,3,5</sup>		2418 <sup>3,5</sup> /2409 <sup>2,3,5</sup>		
4.35	Rayon de giration		W <sub>a</sub>	mm	1418 Li-Ion: 1438	1418/1406 <sup>2</sup> Li-Ion: 1438/1426 <sup>2</sup>	1418/1406 <sup>2</sup> Li-Ion: 1438/1426 <sup>2</sup>		1544 <sup>4</sup> /1535 <sup>2,3</sup>			1573 <sup>4</sup> /1565 <sup>2,4</sup>					1511 <sup>4,5</sup> /1502 <sup>2,4,5</sup>			
Performances	5.1	Vitesse de translation	avec/sans charge		km/h	6,0/6,0	6,0/6,0	6,0/6,0		6,0/6,0			6,0/6,0				6,0/6,0			
	5.1.1	Vitesse de translation en marche AR	avec/sans charge		km/h	6,0/6,0	6,0/6,0	6,0/6,0		6,0/6,0			6,0/6,0				6,0/6,0			
	5.2	Vitesse de levée	avec/sans charge		m/s	0,12/0,16	0,11/0,23	0,11/0,20	0,15/0,30	0,15/0,26	0,15/0,26	0,15/0,30	0,15/0,26	0,15/0,26	0,14/0,25			0,14/0,25		
	5.3	Vitesse de descente	avec/sans charge		m/s	0,23/0,23	0,30/0,28	0,31/0,25	0,40/0,30	0,29/0,31	0,29/0,31	0,40/0,30	0,29/0,31	0,29/0,31	0,34/0,26	0,34/0,19	0,29/0,19	0,34/0,26	0,34/0,19	0,29/0,19
	5.8	Max. rampe maxi kB 5	avec/sans charge		%	5/10	5/10	5/10		7/15			5/10					7/15		
	5.9	Accélération sur 10 m	avec/sans charge		m/s	8,0/7,0	8,0/7,0	8,3/7,0		8,4/7,5			8,0/7,0					8,0/7,0		
	5.10	Frein de service				Électromagnétique	Électromagnétique	Électromagnétique		Électromagnétique			Électromagnétique					Électromagnétique		
Moteur électrique	6.1	Moteur de translation, puissance S2 = 60 min		kW	1,2	1,2	1,2		1,2			1,2					1,2			
	6.2	Moteur de levage, puissance avec S3 = 15%		kW	2,2/5%	1,5/7%	3,2/10%		3,2/10%			3,2/10%					3,2/10%			
	6.3	Batterie normalisée DIN 43531/35/36 A, B, C, non				Non	Non	Non		Non			DIN 43535 B - Non <sup>7</sup>				Non			
	6.4	Tension batterie/capacité nominale K <sub>s</sub>		V/Ah	24/150 Li-Ion: 24/82	24/150 Li-Ion: 24/82	24/150 Li-Ion: 24/82		24/165			24/250 - 24/315 <sup>7</sup> Li-Ion: 24/82					24/250 - 24/315 <sup>8</sup>			
	6.5	Poids batterie ±5% (selon constructeur)		kg	195/51 (A1)	195/51 (A1)	195/51 (A1)		200			212-263 <sup>7</sup> /51 (A1)					200 - 249 <sup>8</sup>			
	6.6	Consommation d'énergie (cycle VDI)		kWh/h	0,72	0,75	1,00		1,00			1,14					1,14			
Autres	8.1	Commande de translation			Commande AC	Commande AC	Commande AC		Commande AC			Commande AC					Commande AC			
	8.4	Pression acoustique (poste de conduite)		dB(A)	65	65	65		65			67					67			

<sup>1</sup> Pour largeur de fourches 60 mm, pour caisse grillagée cote l<sub>2</sub> + 44 mm (cote x - 44 mm) avec mât simplex ; + 35 mm (cote x - 35 mm)

avec mât télescopique et NiHo ; b<sub>3</sub> = 710 mm

<sup>2</sup> Valeurs avec timon en position de vitesse lente

<sup>3</sup> Avec levée initiale déployée ; pour levée initiale repliée : EXV 12i (cotes x et y + 71 mm) ; EXV 14i C (cotes x et y + 80 mm)

<sup>4</sup> Levée initiale déployée ; pour levée initiale repliée : EXV 12i W<sub>a</sub> + 67 mm ; EXV 14i C + 75 mm

<sup>5</sup> Avec coffre 66 : + 45 mm

<sup>6</sup> Avec longueur de fourches 1150 mm ; avec longueur de fourches 950 mm : - 200 mm

<sup>7</sup> Avec coffre 65 (changement de batterie latéral)

<sup>8</sup> Avec coffre 66

EXV 10 - EXV 14 C Gerbeur à conducteur accompagnant  
Schémas cotés

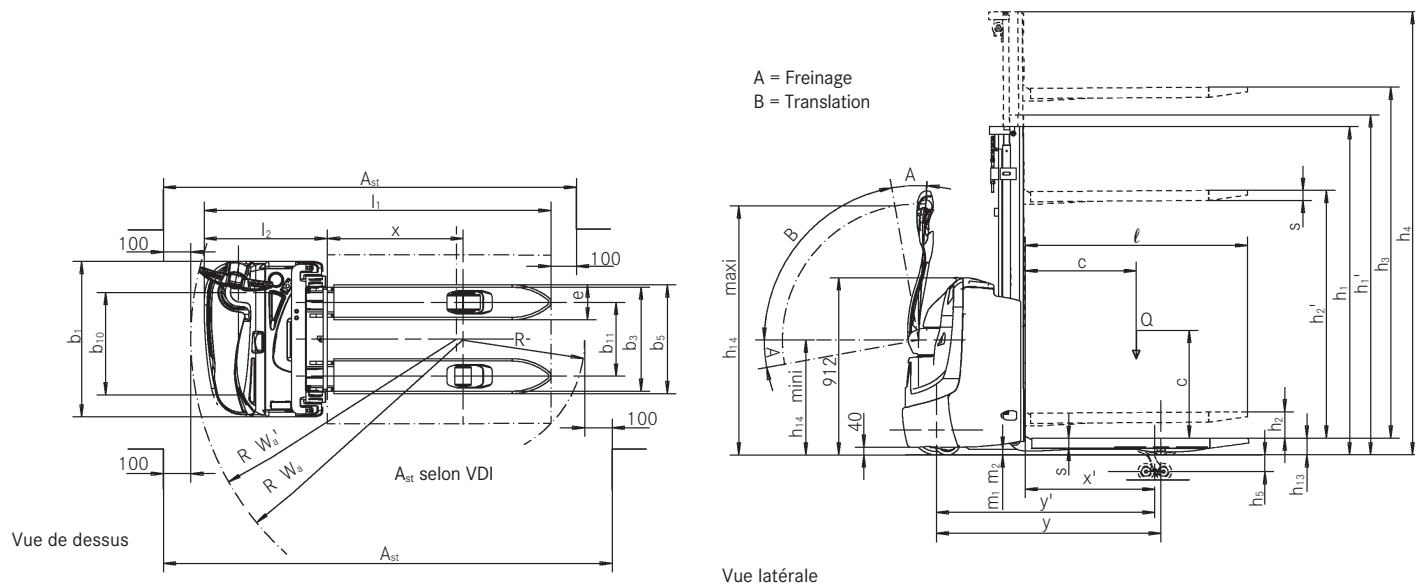

Tableaux des mâts

			Simple		Télescopique						
			EXV 10 Basic		EXV 10 - EXV 12 - EXV 12i						
EXV 10 - EXV 12i	Hauteur du mât	h <sub>1</sub>	mm	1940	2390	1490	1690	1940	2140	2390	2590
	Hauteur du mât avec levée libre (h <sub>3</sub> = 150 mm) utilisée	h <sub>1</sub> '	mm	1940	2390	1565	1765	2015	2215	2465	2665
	Levée libre <sup>1</sup>	h <sub>2</sub>	mm	1462	1912	150	150	150	150	150	150
	Levée	h <sub>3</sub>	mm	1462	1912	2024	2424	2924	3324	3824	4224
	Hauteur mât déployé <sup>2</sup>	h <sub>4</sub>	mm	-	-	2502	2902	3402	3802	4302	4702

			NiHo						Triplex		
			EXV 10 - EXV 12 - EXV 12i						EXV 12 - EXV 12i		
EXV 10 - EXV 12i	Hauteur du mât	h <sub>1</sub>	mm	1490	1690	1940	2140	2390	2590	1690	1940
	Hauteur du mât avec levée libre (h <sub>3</sub> = 150 mm) utilisée	h <sub>1</sub> '	mm	1490	1690	1940	2140	2390	2590	1690	1940
	Levée libre <sup>1</sup>	h <sub>2</sub>	mm	1012	1212	1462	1662	1912	2112	1212	1462
	Levée	h <sub>3</sub>	mm	2024	2424	2924	3324	3824	4224	3636	4386
	Hauteur mât déployé <sup>2</sup>	h <sub>4</sub>	mm	2502	2902	3402	3802	4302	4702	4118	4868

<sup>1</sup> Avec dossier de charge - 404 mm

<sup>2</sup> Avec dossier de charge + 404 mm

			Télescopique							
			EXV 14 C - EXV 14i C							
EXV 14 C - EXV 14i C	Hauteur du mât	h <sub>1</sub>	mm	1415	1665	1915	2115	2365	2565	2815
	Hauteur du mât avec levée libre (h <sub>3</sub> = 150 mm) utilisée	h <sub>1</sub> '	mm	1490	1740	1990	2190	2440	2640	2890
	Levée libre <sup>1</sup>	h <sub>2</sub>	mm	150	150	150	150	150	150	150
	Levée	h <sub>3</sub>	mm	1844	2344	2844	3244	3744	4144	4644
	Hauteur mât déployé <sup>2</sup>	h <sub>4</sub>	mm	2364	2864	3364	3764	4264	4664	5164

			NiHo						Triplex					
			EXV 14 C - EXV 14i C											
EXV 14 C - EXV 14i C	Hauteur du mât	h <sub>1</sub>	mm	1415	1665	1915	2115	2365	2565	1665	1915	2065	2265	2315
	Hauteur du mât avec levée libre (h <sub>3</sub> = 150 mm) utilisée	h <sub>1</sub> '	mm	1415	1665	1915	2115	2365	2565	1665	1915	2065	2265	2315
	Levée libre <sup>1</sup>	h <sub>2</sub>	mm	895	1145	1395	1595	1845	2045	1145	1395	1545	1745	1795
	Levée	h <sub>3</sub>	mm	1844	2344	2844	3244	3744	4144	3516	4266	4716	5316	5466
	Hauteur mât déployé <sup>2</sup>	h <sub>4</sub>	mm	2364	2864	3364	3764	4264	4664	4036	4786	5236	5836	5986

<sup>1</sup> Avec dossier de charge - 566 mm

<sup>2</sup> Avec dossier de charge + 566 mm

NiHo : Stockage haut sous plafond bas



EXV 10 - EXV 14 C Gerbeur à conducteur accompagnant  
La puissance à la rencontre de l'innovation





EXV 10 - EXV 14 C Gerbeur à conducteur accompagnant  
Vues détaillées



Commandes sensibles pour une utilisation intuitive et fonctionnelle



Parfaitement adaptés aux rampes : grâce à la levée initiale, l'EXV franchit sans effort les rampes d'accès



Plus grande garde au sol sur surfaces irrégulières grâce à la levée initiale optionnelle



Prise de palettes simplifiée : travail rapide et précis grâce aux fourches arrondies



Mains libres : compartiments de rangement pratiques et écritoire avec pince à papier intégrée



Utilisation réservée aux personnes autorisées : accès par clé, code PIN, puce ou carte

EXV 10 - EXV 14 C Gerbeur à conducteur accompagnant  
La puissance à la rencontre de l'innovation

---



## EXV 10 - EXV 14 C Gerbeur à conducteur accompagnant La puissance à la rencontre de l'innovation

---

Utilisation optimale des espaces de stockage : densité de stockage maximale grâce à une capacité résiduelle élevée

OptiSpeed optimise la sécurité : vitesse de circulation automatiquement ajustée à l'angle du timon

Cadences élevées grâce à la compacité de l'appareil



Avantage unique du gerbeur à conducteur accompagnant EXV avec timon exclusif intégrant la technologie OptiSpeed : l'adaptation automatique de sa vitesse de circulation en fonction de la distance séparant l'opérateur du chariot. Les commandes intégrées au timon suivent le même niveau d'excellence : adaptées aux droitiers comme aux gauchers, le conducteur peut les utiliser sans avoir à détourner les yeux : différenciation sensitive des commandes pour une reconnaissance de chaque fonction.

Et bien sûr, ils sont tous accessibles d'une seule main sans changement de position.

Mieux encore sur rampes, ce transpalette est particulièrement convaincant par sa stabilité et la précision de ses arrêts automatiques à chaque relâchement du timon. Ralentissement de la vitesse de descente à l'approche du sol pour une meilleure protection des charges manipulées. Avec l'EXV, vous pouvez stocker et déstocker plus de marchandises dans un minimum d'espace : sa capacité résiduelle élevée et son extraordinaire maniabilité font de ce gerbeur compact un appareil imbattable pour déplacer d'importants volumes de marchandises en mode conducteur accompagnant, rapidement et en toute sécurité dans des espaces exigus - par exemple en zone de pré-stockage, mais aussi au sein de rayonnages hauts à allées étroites.

### Un équipement complet

---

#### Puissance

---

- Grande autonomie même pour le travail en plusieurs équipes grâce aux capacités des batteries et la possibilité de leur changement latéral
- Haute disponibilité : les batteries Lithium-Ion autorisent des appoints intermédiaires et se rechargent très vite
- Utilisation optimale des espaces de stockage : densité de stockage maximale grâce à une capacité résiduelle élevée
- Moteur de translation asynchrone puissant et à faible entretien
- Rendement optimal grâce à une grande capacité de batterie

#### Précision

---

- Compacité et maniabilité : travail confortable dans les espaces les plus étroits.
- Deux programmes pour s'adapter à tous les besoins : modes ECO et BOOST
- Travail précis même dans des espaces réduits
- Préservation des marchandises transportées (amortissement de descente, précision des mouvements de levée/descente)
- Travail rapide et précis grâce à une conception arrondie des pointes de fourches facilitant leur introduction dans les palettes

#### Ergonomie

---

- Travail sans fatigue grâce à une disposition ergonomique des commandes - adaptée aussi bien aux gauchers qu'aux droitiers
- Travail rapide, manipulation des commandes intuitive (sans baisser les yeux) : boutons de commande sensitifs immédiatement reconnaissables
- Sortie de batterie latérale en option pour une meilleure productivité

#### Compacité

---

- Des manutentions de palettes accélérées grâce à des dimensions plus compactes
- Extrême maniabilité grâce à une conception courte et étroite

#### Sécurité

---

- Circulation sécurisée par adaptation de la vitesse selon l'angle d'inclinaison du timon : la vitesse augmente ou ralentit automatiquement selon la distance entre opérateur et chariot (non disponible sur l'EXV de base)
- Travail en toute sécurité dans toutes les situations grâce à un positionnement soigneusement étudié du bouton anti-écrasement.
- Visibilité toujours optimale sur la charge et les pointes de fourches grâce à un cadre de mât large et dégagé
- Haute sécurité en circulation (freinage automatique à chaque relâchement du timon)
- Un travail en toute sécurité dans les espaces les plus réduits : timon coudé (reste à distance de l'opérateur en cas de confinement)

#### Protection de l'environnement

---

- Réductions des frais de maintenance grâce à une moindre consommation et un espacement des intervalles d'entretien
- Économies d'énergie et grande autonomie par récupération d'énergie au freinage



# EXV 10 - EXV 14 C Gerbeur à conducteur accompagnant

## Variantes d'équipement



		EXV 10 Basic	EXV 10	EXV 12	EXV 12i	EXV 14 C	EXV 14i C
Généralités	Rangements intégrés	●	●	●	●	●	●
	Prise en main du timon optimisée pour les gauchers comme les droitiers	●	●	●	●	●	●
	Différents programmes de conduite	●	●	●	●	●	●
	Longueur de fourches 950 mm	—	—	—	—	○	○
	Longueur de fourches 1000 mm	—	○	○	○	—	—
	Exécution chambre froide	○	○	○	○	○	○
Commandes proportionnelles de grande sensibilité pour une manipulation plus précise de la charge		—	●	●	●	●	●
Mât	Mât simplex	●	—	—	—	—	—
	Mât télescopique	—	○	○	○	○	○
	Mât NiHo	—	○	○	○	○	○
	Mât triplex	—	—	○	○	○	○
	Grille de protection intégrée au mât	●	●	●	●	●	●
	Protection transparente en polycarbonate dans le cadre de mât	—	○	○	○	○	○
	Afficheur de capacité de charge	—	○	○	○	○	○
	Levée initiale	—	—	—	●	—	●
Roues	Roue motrice équipée en polyuréthane	●	●	●	●	●	●
	Roue motrice équipée en polyuréthane profilé	—	○	○	○	○	○
	Roue motrice équipée en caoutchouc plein	—	○	○	○	○	○
	Roue motrice équipée en caoutchouc plein profilé	—	○	○	○	○	○
	Roue motrice équipée en caoutchouc plein non marquant	—	○	○	○	○	○
	Roue motrice équipée en caoutchouc plein non marquant profilé	—	○	○	○	○	○
	Roues porteuses équipées polyuréthane/simples	●	●	●	●	●	●
	Roues porteuses équipées polyuréthane/doubles	—	○	○	○	○	○
	Moteur asynchrone puissant avec de faibles coûts de maintenance	●	●	●	●	●	●
	Composants en carters étanches aux salissures et à la poussière	●	●	●	●	●	●
Sécurité	FleetManager : contrôle d'accès, détection de chocs, rapports complets	○	○	○	○	○	○
	Timon OptiSpeed : Vitesse de translation en fonction de l'angle de braquage du timon	—	○	●	●	●	●
	Vitesse lente et levée/descente lorsque le timon est vertical	—	○	○	○	○	○
	Contrôle d'accès par code PIN	○	○	○	○	○	○
	Protection des pieds	○	○	○	○	○	○
Système de batterie	Grille de protection côté charge	○	○	○	○	○	○
	Plateforme à rouleaux pour changement latéral de la batterie	—	—	—	—	○	—
	Changement de batterie à l'aide d'une grue	●	●	●	●	●	●
	Compartiment batterie de 150 à 200 Ah	●	●	●	—	—	—
	Compartiment batterie de 225 à 235 Ah	—	—	—	●	—	●
	Compartiment batterie de 200 à 250 Ah	—	—	—	—	●	—
	Compartiment batterie de 240 à 315 Ah	—	—	—	—	—	○
	Compartiment batterie de 240 à 315 Ah pour changement de batterie latéral	—	—	—	—	○	—
STILL Li-Ion-Batterie pour 82 Ah	○	○	○	—	○	—	
STILL Li-Ion-Batterie pour 164 Ah	○	○	○	—	○	—	

● Standard ○ En option — Non disponible





		STILL	STILL	STILL	STILL	STILL	STILL	STILL	STILL	STILL	STILL	
Caractéristiques	1.1 Constructeur											
	1.2 Modèle		EXV 14/Li-Ion	EXV 14i/Li-Ion	EXV 14 D	EXV 16/Li-Ion	EXV 16i/Li-Ion	EXV 16 D	EXV 20	EXV 20i	EXV 20 D	
	1.3 Entraînement		Batterie	Batterie	Batterie	Batterie	Batterie	Batterie	Batterie	Batterie	Batterie	
	1.4 Utilisation		Conducteur accompagnant	Conducteur accompagnant	Conducteur accompagnant	Conducteur accompagnant	Conducteur accompagnant	Conducteur accompagnant	Conducteur accompagnant	Conducteur accompagnant	Conducteur accompagnant	
	1.5 Capacité de charge nominale	Q	kg	1400	1400 (2000) <sup>1</sup>	1400/1000+1000 (2000) <sup>1</sup>	1600	1600 (2000) <sup>1</sup>	1600/1000+1000 (2000) <sup>1</sup>	2000	2000	2000/1000+1000 (2000)
	1.6 Distance au centre de charge	c	mm	600	600	600	600	600	600	600	600	600
Poids	1.8 Distance à la charge	x	mm	724 <sup>2</sup>	724 <sup>2</sup> /646 <sup>2,3</sup>	924 <sup>2</sup> /846 <sup>2,3</sup>	724 <sup>2</sup>	724 <sup>2</sup> /646 <sup>2,3</sup>	924 <sup>2</sup> /846 <sup>2,3</sup>	724 <sup>2</sup>	724 <sup>2</sup> /646 <sup>2,3</sup>	924 <sup>2</sup> /846 <sup>2,3</sup>
	1.9 Empattement	y	mm	1311 <sup>4</sup>	1311 <sup>4</sup> /1233 <sup>3,4</sup>	1511 <sup>4</sup> /1433 <sup>3,4</sup>	1311 <sup>4</sup>	1311 <sup>4</sup> /1233 <sup>3,4</sup>	1511 <sup>4</sup> /1433 <sup>3,4</sup>	1425	1425/1347 <sup>3</sup>	1625 <sup>4</sup> /1547 <sup>3,4</sup>
	2.1 Poids à vide avec batterie		kg	1178 <sup>5</sup>	1144 <sup>5</sup>	1173 <sup>5</sup>	1178 <sup>5</sup>	1144 <sup>5</sup>	1173 <sup>5</sup>	1505 <sup>5</sup>	1439 <sup>5</sup>	1466 <sup>5</sup>
	2.2 Charge sur essieu en charge	côté moteur/côté charge	kg	964/1614	889/1655	1109/1464	983/1795	896/1847	1144/1629	1307/2198	1135/2303	1452/2014
	2.3 Charge sur essieu à vide	côté moteur/côté charge	kg	867/311	836/308	885/288	867/311	836/308	885/288	1063/441	1019/420	1076/390
	Roues/roulements	3.1 Équipement de roues			Polyuréthane	Polyuréthane	Polyuréthane	Polyuréthane	Polyuréthane	Polyuréthane	Polyuréthane	Polyuréthane
3.2 Dimensions des bandages		côté moteur	mm	Ø 230 x 90	Ø 230 x 90	Ø 230 x 90	Ø 230 x 90	Ø 230 x 90	Ø 230 x 90	Ø 230 x 90	Ø 230 x 90	
3.3 Dimensions des bandages		côté charge	mm	Ø 85 x 85 (Ø 85 x 60) <sup>6</sup>	Ø 85 x 85 (Ø 85 x 60) <sup>6</sup>	Ø 85 x 85 (Ø 85 x 60) <sup>6</sup>	Ø 85 x 85 (Ø 85 x 60) <sup>6</sup>	Ø 85 x 85 (Ø 85 x 60) <sup>6</sup>	Ø 85 x 85 (Ø 85 x 60) <sup>6</sup>	Ø 85 x 105 (Ø 85 x 80) <sup>6</sup>	Ø 85 x 85 (Ø 85 x 80) <sup>6</sup>	
3.4 Dimensions des galets stabilisateurs			mm	Ø 150 x 50	Ø 150 x 50	Ø 150 x 50	Ø 150 x 50	Ø 150 x 50	Ø 150 x 50	2x Ø 140 x 50	2x Ø 140 x 50	
3.5 Nombre de roues (x = motrice)		côté moteur/côté charge		1x + 1/2 (1x + 1/4) <sup>6</sup>	1x + 1/2 (1x + 1/4) <sup>6</sup>	1x + 1/2 (1x + 1/4) <sup>6</sup>	1x + 1/2 (1x + 1/4) <sup>6</sup>	1x + 1/2 (1x + 1/4) <sup>6</sup>	1x + 1/2 (1x + 1/4) <sup>6</sup>	1x + 1/2 (1x + 1/4) <sup>6</sup>	1x + 1/2 (1x + 1/4) <sup>6</sup>	1x + 1/2 (1x + 1/4) <sup>6</sup>
3.6 Voie		côté moteur/côté charge	b <sub>10</sub> /b <sub>11</sub>	mm	534/380	534/380	534/380	534/380	534/380	534/380	534/380	534/380
Principales dimensions	4.2 Hauteur du mât	mât replié	h <sub>1</sub>	mm		Voir tableau des mâts		Voir tableau des mâts		Voir tableau des mâts		
	4.3 Levée libre		h <sub>2</sub>	mm		Voir tableau des mâts		Voir tableau des mâts		Voir tableau des mâts		
	4.4 Levée		h <sub>3</sub>	mm		Voir tableau des mâts		Voir tableau des mâts		Voir tableau des mâts		
	4.5 Hauteur du mât	déployé	h <sub>4</sub>	mm		Voir tableau des mâts		Voir tableau des mâts		Voir tableau des mâts		
	4.6 Levée initiale		h <sub>5</sub>	mm	-	110	110	-	110	110	-	110
	4.9 Hauteur de la poignée du timon en position de translation min./max.		h <sub>14</sub>	mm	800/1250	800/1250	800/1250	800/1250	800/1250	800/1250	800/1250	800/1250
	4.15 Hauteur des fourches, abaissées		h <sub>13</sub>	mm	86	86	86	86	86	86	86	86
	4.19 Longueur totale		l <sub>1</sub>	mm	1950 <sup>2,4</sup>	1950 <sup>2,4</sup>	1950 <sup>2,4</sup>	1950 <sup>2,4</sup>	1950 <sup>2,4</sup>	2065 <sup>2</sup>	2065 <sup>2</sup>	2065 <sup>2,4</sup>
	4.20 Longueur au talon des fourches		l <sub>2</sub>	mm	800 <sup>2,4</sup>	800 <sup>2,4</sup>	800 <sup>2,4</sup>	800 <sup>2,4</sup>	800 <sup>2,4</sup>	915 <sup>2</sup>	915 <sup>2</sup>	915 <sup>2</sup>
	4.21 Largeur hors tout		b <sub>1</sub>	mm	800	800	800	800	800	810	810	800
	4.22 Dimensions des bras de fourches		s/e/l	mm	55 <sup>8</sup> /182/1150	55 <sup>8</sup> /182/1150	55 <sup>8</sup> /182/1150	55 <sup>8</sup> /182/1150	55 <sup>8</sup> /182/1150	73 <sup>8</sup> /210/1150	73 <sup>8</sup> /210/1150	61/201/1150
	4.24 Largeur du tablier de fourches		b <sub>3</sub>	mm	780	780	780	780	780	780	780	780
4.25 Largeur externe des fourches		b <sub>5</sub>	mm	560/680	560/680	560/530	560/680	560/530	580/680-570 <sup>8</sup>	580/680-570 <sup>8</sup>	570/542	
4.32 Garde au sol à mi-empattement		m <sub>2</sub>	mm	30	20/130 <sup>3</sup>	20/130 <sup>3</sup>	30	20/130 <sup>3</sup>	20	20/130 <sup>3</sup>	20/130 <sup>3</sup>	
4.34 Largeur d'allée avec palette 800 x 1200 en longueur		A <sub>st</sub>	mm	2348 <sup>4,7,10</sup> /2453 <sup>4,7</sup> /2465 <sup>4</sup>	2333 <sup>3,4,7,10</sup> /2436 <sup>3,4,7</sup> /2448 <sup>3,4</sup>	2384 <sup>3,4,7,10</sup> /2499 <sup>3,4</sup>	2348 <sup>4,7,10</sup> /2453 <sup>4,7</sup> /2465 <sup>4</sup>	2333 <sup>3,4,7,10</sup> /2436 <sup>3,4,7</sup> /2448 <sup>3,4,10</sup>	2384 <sup>3,4,7,10</sup> /2499 <sup>3,4</sup>	2462 <sup>7,10</sup> /2567 <sup>7</sup> /2579	2447 <sup>3,7,10</sup> /2550 <sup>3,7</sup> /2562 <sup>3</sup>	2498 <sup>3,4,7,10</sup> /2613 <sup>3,4</sup>
4.35 Rayon de giration		W <sub>a</sub>	mm	1526 <sup>4,7,10</sup> /1631 <sup>4,7</sup> /1643 <sup>4</sup>	1450 <sup>3,4,7,10</sup> /1553 <sup>3,4,7</sup> /1565 <sup>3,4</sup>	1650 <sup>3,4,7,10</sup> /1765 <sup>3,4</sup>	1526 <sup>4,7,10</sup> /1631 <sup>4,7</sup> /1643 <sup>4</sup>	1450 <sup>3,4,7,10</sup> /1553 <sup>3,4,7</sup> /1565 <sup>3,4</sup>	1650 <sup>3,4,7,10</sup> /1765 <sup>3,4</sup>	1640 <sup>7,10</sup> /1745 <sup>7</sup> /1757	1564 <sup>3,7,10</sup> /1667 <sup>3,7</sup> /1679 <sup>3</sup>	1764 <sup>3,4,7,10</sup> /1879 <sup>3,4</sup>
Performances	5.1 Vitesse de translation	avec/sans charge	km/h	6,0/6,0	6,0/6,0	6,0/6,0	6,0/6,0	6,0/6,0	6,0/6,0	6,0/6,0	6,0/6,0	
	5.2 Vitesse de levée	avec/sans charge	m/s	0,16/0,30	0,16/0,30	0,16/0,30	0,15/0,30	0,15/0,30	0,15/0,30	0,15/0,30	0,15/0,30	
	5.3 Vitesse de descente	avec/sans charge	m/s	0,40/0,35	0,40/0,35	0,40/0,35	0,40/0,35	0,40/0,35	0,40/0,35	0,31/0,31	0,31/0,31	
	5.8 Max. rampe maxi kB 5	avec/sans charge	%	10,0 <sup>9</sup> /23,0 <sup>9</sup>	8,0/22,0	10,0 <sup>9</sup> /22,0	10,0 <sup>9</sup> /23,0 <sup>9</sup>	8,0/22,0	10,0 <sup>9</sup> /22,0	8,0 <sup>9</sup> /23,0 <sup>9</sup>	8,0/23,0	8,0/23,0
	5.10 Frein de service			Électromagnétique	Électromagnétique	Électromagnétique	Électromagnétique	Électromagnétique	Électromagnétique	Électromagnétique	Électromagnétique	Électromagnétique
Moteur électrique	6.1 Moteur de translation, puissance S2 = 60 min		kW	1,5	1,5	1,5	1,5	1,5	1,5	1,5	1,5	
	6.2 Moteur de levage, puissance avec S3 = 15%		kW	3,2	3,2	3,2	3,2	3,2	3,2	3,2	3,2	
	6.3 Batterie normalisée DIN 43531/35/36 A, B, C, non			2PzS	2PzS	2PzS	2PzS	2PzS	2PzS	3PzS	3PzS	3PzS
	6.4 Tension batterie/capacité nominale K <sub>s</sub>		V/Ah	24/230 Li-Ion: 24/205	24/230 Li-Ion: 24/205	24/230	24/230 Li-Ion: 24/205	24/230 Li-Ion: 24/205	24/230	24/345	24/345	24/345
	6.5 Poids batterie ±5% (selon constructeur)		kg	212	212	212	212	212	212	288	288	288
	6.6 Consommation d'énergie (cycle VDI)		kWh/h	1,14	1,24	1,24	1,15	1,25	1,25	1,44	1,57	1,62
Autres	8.1 Commande de translation			Commande AC	Commande AC	Commande AC	Commande AC	Commande AC	Commande AC	Commande AC	Commande AC	
	8.4 Pression acoustique (poste de conduite)		dB(A)	≤66	≤66	≤66	≤66	≤66	≤66	≤66	≤66	

- <sup>1</sup> Capacité de charge sur levée initiale
- <sup>2</sup> Avec mât télescopique ou NiHo (x-26 mm; l<sub>1</sub> et l<sub>2</sub>+26 mm avec mât triplex)
- <sup>3</sup> Longerons plus longs
- <sup>4</sup> +75 mm avec 3PzS et +150 mm avec 4PzS
- <sup>5</sup> Données valables pour un appareil avec un mât télescopique h<sub>1</sub> = 1915 mm
- <sup>6</sup> Avec galets tandem
- <sup>7</sup> Valeurs avec timon en mode approche lente
- <sup>8</sup> Recommandé pour les caisses grillagées ; fourches de dimensions s = 61 mm également disponibles
- <sup>9</sup> Avec rampes fortement inclinées
- <sup>10</sup> Les valeurs se rapportent au châssis

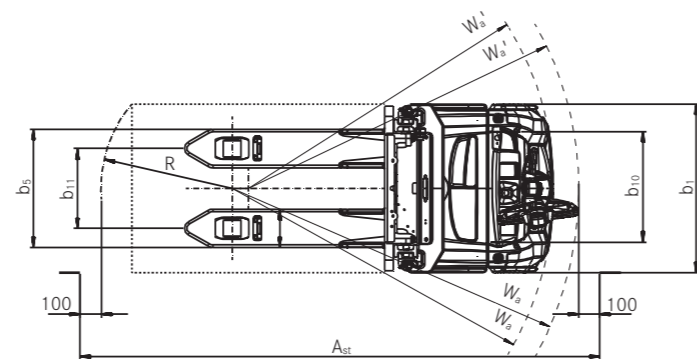

Vue de dessus

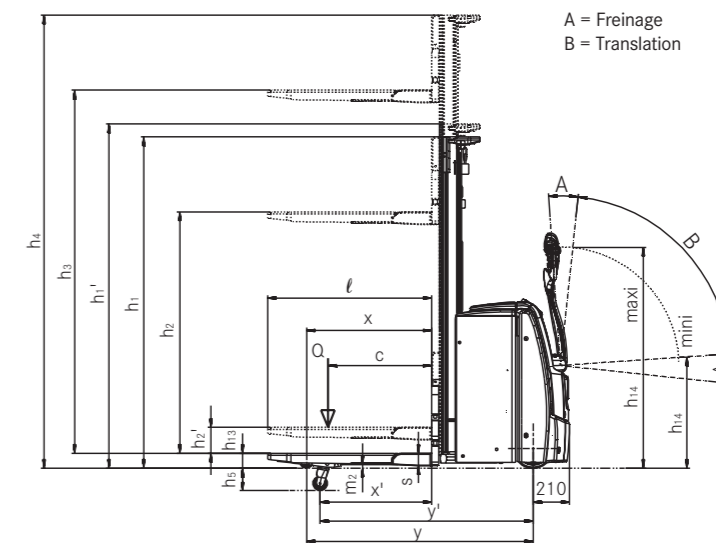

Vue latérale

## EXV 14 - EXV 20 Gerbeur à conducteur accompagnant Tableaux des mâts

		Télescopique								
		EXV 14 - EXV 14i - EXV 16 - EXV 16i								
EXV 14 - EXV 14i - EXV 16 - EXV 16i	Hauteur du mât	$h_1$	mm	1415	1665	1915	2115	2365	2565	2815
	Hauteur du mât avec levée libre ( $h_3 = 150$ mm) utilisée	$h_1'$	mm	1490	1740	1990	2190	2440	2640	2890
	Levée libre <sup>2</sup>	$h_2$	mm	150	150	150	150	150	150	150
	Levée	$h_3$	mm	1844	2344	2844	3244	3744	4144	4644
	Hauteur mât déployé <sup>3</sup>	$h_4$	mm	2364	2864	3364	3764	4264	4664	5164

		NiHo						Triplex									
		EXV 14 - EXV 14i - EXV 16 - EXV 16i															
EXV 14 - EXV 14i - EXV 16 - EXV 16i EXV 14/16 D	Hauteur du mât	$h_1$	mm	1415	1665	1915	2115	2365	2565	1665	1915	2065	2165	2265	2315	2365	2515
	Levée libre <sup>1</sup>	$h_2$	mm	895	1145	1395	1595	1845	2045	1145	1395	1545	1645	1745	1795	1845	1995
	Levée	$h_3$	mm	1844	2344	2844	3244	3744	4144	3516	4266	4716	5016	5316	5466	5616	6066
	Hauteur mât déployé <sup>3</sup>	$h_4$	mm	2364	2864	3364	3764	4264	4664	4036	4786	5236	5536	5836	5986	6136	6586

<sup>1</sup> - 566 mm avec dossier de charge

<sup>2</sup> Augmentation de la hauteur au repos du mât si levée initiale déployée  $h_1'$

<sup>3</sup> + 566 mm avec dossier de charge (hauteur au dessus des fourches 1000 mm)

		Télescopique				NiHo			Triplex			
		EXV 20 - EXV 20i										
EXV 20 - EXV 20i EXV 20 D	Hauteur du mât	$h_1$	mm	1915	2115	2365	1915	2115	2365	1665	1915	2065
	Hauteur du mât avec levée libre ( $h_3 = 150$ mm) utilisée	$h_1'$	mm	1990	2190	2440	-	-	-	-	-	-
	Levée libre <sup>1</sup>	$h_2$	mm	-	-	-	1315	1515	1765	1065	1315	1465
	Levée libre <sup>2</sup>	$h_2$	mm	150	150	150	-	-	-	-	-	-
	Levée	$h_3$	mm	2684	3084	3584	2684	3084	3584	3276	4026	4476
Hauteur mât déployé <sup>3</sup>	$h_4$	mm	3284	3684	4184	3284	3684	4184	3876	4626	5076	

<sup>1</sup> - 566 mm avec dossier de charge

<sup>2</sup> Augmentation de la hauteur au repos du mât si levée initiale déployée  $h_1'$

<sup>3</sup> + 566 mm avec dossier de charge (hauteur au dessus des fourches 1080 mm)

NiHo : Stockage haut sous plafond bas



## EXV 14 - EXV 20 Gerbeur à conducteur accompagnant Vues détaillées



La sécurité de série : en fonction de la distance séparant l'opérateur du chariot, la vitesse s'adapte automatiquement à l'angle du timon



Grande productivité grâce au transfert double niveau



Visibilité toujours optimale : écran couleur regroupant d'un coup d'oeil, sous forme de symboles universels, toutes les fonctions importantes



La précision dans toutes les situations : bouton d'avance lente timon vertical les manœuvres dans les espaces les plus étroits

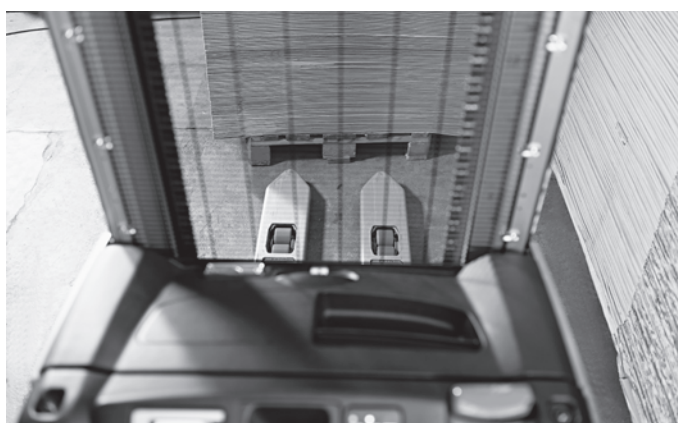

Visibilité toujours optimale sur les pointes des fourches grâce au cadre de mât STILL à visibilité dégagée

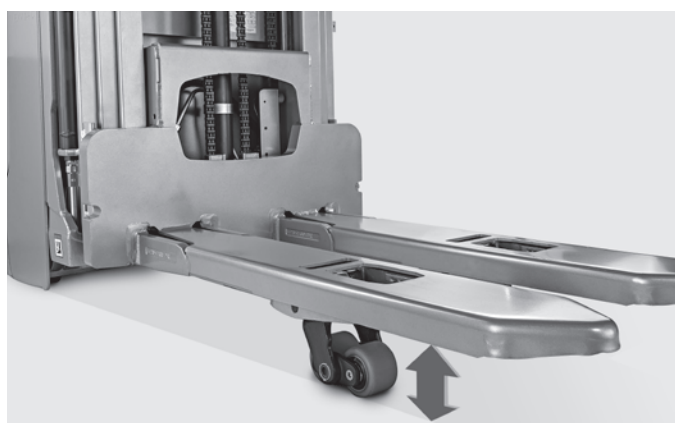

Meilleure garde au sol sur surface irrégulière grâce à la levée initiale



## EXV 14 - EXV 20 Gerbeur à conducteur accompagnant La puissance à la rencontre de l'innovation

Utilisation optimale des l'espace de stockage : densité de stockage maximale grâce à une capacité résiduelle élevée

Visibilité toujours optimale : écran couleur regroupant d'un coup d'oeil, sous forme de symboles universels, toutes les fonctions importantes

Disponibilité permanente : des capacités de batterie jusqu'à 375 Ah et Li-Ion permettant une utilisation de longue durée

Plus puissant, plus intelligent, plus économique : le gerbeur STILL EXV 14-20 se distingue notamment par son impressionnante capacité résiduelle et son écran couleur intelligent. L'opérateur y dispose en permanence de toutes les informations nécessaires à un travail optimal : état du chariot, charge de la batterie, indications de service... sous forme de symboles clairs et immédiatement compréhensibles. Véritable „couteau suisse“ pour le magasinier, ce gerbeur à la fois robuste, maniable et innovant manipule sans effort et en toute sécurité des palettes jusqu'à 2 000 kg. Grâce à son moteur puissant, sans entretien, combiné à ses commandes ambidextres sensibles, de haute précision, vos performances vont s'en trouver nettement améliorées.



EXV n'est pas seulement synonyme de rapidité mais aussi de sécurité. En option l'indication de capacité résiduelle et le Dynamic Load Control renforcent encore cet atout. La forme du timon protège efficacement le cariste de tout risque d'écrasement. L'EXV s'arrête automatiquement à chaque relâchement du timon - même sur rampes. Le module OptiSpeed intégré adapte automatiquement la vitesse en fonction de la distance opérateur/chariot. Le système Curve Speed Control adapte la vitesse dans les virages. Avec un gerbeur aussi puissant qu'intelligent, vous maîtrisez aussi bien le rendement que la sécurité de vos flux de marchandises - réceptions, entrées et sorties de stocks, préparations de commandes, expéditions... Tout est sous contrôle !

### Un équipement complet

#### Puissance

- Capacité de batterie jusqu'à 500 Ah et possibilité de changement latéral tout comme une version Li-Ion pouvant être rechargée à tout instant
- Utilisation optimale des espaces de stockage : densité de stockage maximale grâce à une capacité résiduelle élevée
- Productivité maximale : moteur électrique fiable et puissant à faible entretien
- À chaque situation son programme de déplacement adapté : productivité maximale ou efficacité extrême : ECO, BOOST ou Blue-Q
- Puissance de levée de série : vitesses de levée et de descente maximisées dès le réglage usine
- Transmission effective de la puissance sur le sol : nouveau concept de châssis garantissant à chaque instant une traction optimale
- Double chargement : En option pour encore plus de flexibilité

#### Précision

- Travail sans fatigue : direction électrique précise et fluide
- Travail précis même dans les espaces les plus réduits : technologie à clapets proportionnels assurant une fonction approche lente fine et progressive
- Visibilité optimale pour un travail de précision : contrôle visuel optimal des pointes de fourches sur les pointes de fourches grâce à des profilés de mât étroits avec un timon à position centrale
- Efficace, même dans les espaces les plus étroits : des dimensions compactes et une grande maniabilité

#### Ergonomie

- Commande ergonomique et intuitive : manœuvres de déplacement, levage et guidage réalisables d'une seule main, par les gauchers comme les droitiers

- Changement de batterie simplifié : sortie latérale de la batterie en option pour une meilleure disponibilité
- Travail plus intuitif grâce à une tête de timon STILL ergonomique

#### Compacité

- Manutentions de palettes accélérées : dimensions compactes permettant un travail à la fois rapide et en toute sécurité
- Plus d'espace de stockage pour les marchandises : même rendement et efficacité dans les espaces les plus étroits grâce à une compacité et une maniabilité accrue

#### Sécurité

- Sécurité de série : timon OptiSpeed adaptant automatiquement la vitesse en fonction de la distance séparant l'opérateur du chariot
- En toute sécurité avec le Dynamic Load Control pour ne pas aller plus haut que ce qui est permis
- Sécurité garantie : indicateur de charge maximale en option informant à tout moment l'opérateur de la hauteur actuelle de levée et de la capacité de charge résiduelle
- Sécurité dans les virages : le système Curve Speed Control adaptant la vitesse automatiquement à l'angle de braquage dans les virages

#### Protection de l'environnement

- Réductions des frais de maintenance grâce à une moindre consommation et un espacement des intervalles d'entretien
- Le mode efficacité Blue-Q permettant d'une pression sur un bouton d'économiser jusqu'à 7% d'énergie sans perte de rendement
- Émissions sonores quasi nulles grâce à un moteur très silencieux
- Plus de 95% de tous les matériaux utilisés sont recyclables
- Programme ECO : efficacité énergétique maximale d'une simple pression sur un bouton

# EXV 14 - EXV 20 Gerbeur à conducteur accompagnant

## Variantes d'équipement



	EXV 14	EXV 14i/ EXV 16 D	EXV 16	EXV 16i/ EXV 16 D	EXV 20	EXV 20i/ EXV 20 D	
Généralités	Module d'affichage et de commande avec écran couleur sélection du programme de marche	●	●	●	●	●	
	Rangements intégrés	●	●	●	●	●	
	Capacité de charge de 2 tonnes en levée initiale avec levée de mât non utilisée	—	●	—	●	—	●
	Poignée de timon optimisée pour gauchers et droitiers	●	●	●	●	●	●
	Différents programmes de conduite	●	●	●	●	●	●
	Programme d'économie d'énergie Blue-Q	●	●	●	●	●	●
	Fourches de longueur 1400/1600 mm renforcées	○	○/—	○	○/—	○	○
	Fourches de longueur 1400/1600 mm pour les conteneur grillagés	○	○/—	○	○/—	—	—
	Arceau porte-accessoire	○	○	○	○	○	○
	Préparation électrique pour terminal	○	○	○	○	○	○
	Exécution chambre froide	○	○	○	○	○	○
	Moteur asynchrone puissant pour des frais d'entretien très faibles	●	●	●	●	●	●
	Composants en carter étanches aux salissures et à la poussière	●	●	●	●	●	●
	Direction électrique : moteur de translation asynchrone (AC) pour un travail sans fatigue	●	●	●	●	●	●
	Technologie de clapets proportionnels pour des mouvements particulièrement précis	●	●	●	●	●	●
	Version double gerbeur	—	—/●	—	—/●	—	—/●
Mât	Mât télescopique	○	○	○	○	○	
	Mât NiHo	○	○	○	○	○	
	Mât triplex	○	○	○	○	○	
	Grille de protection intégrée au mât	●	●	●	●	●	
	Protection transparente en polycarbonate dans le cadre de mât	○	○	○	○	○	
	Levée initiale	—	●	—	●	—	●
	Réduction de vitesse automatique à partir de 1 500 mm de levée	—	○/—	—	○/—	—	○/—
Roues	Roue motrice équipée en polyuréthane	●	●	●	●	●	
	Roue motrice équipée en polyuréthane profilé	○	○	○	○	○	
	Roue motrice équipée en caoutchouc plein	○	○	○	○	○	
	Roue motrice équipée en caoutchouc plein profilé	○	○	○	○	○	
	Roue motrice équipée en polyuréthane 75 shore pour une meilleure adhérence au sol	○	○	○	○	○	
	Roue motrice équipée en caoutchouc plein couleurs naturelles	○	○	○	○	○	
	Roues porteuses équipées en polyuréthane, simples	○	○	○	○	○	
	Roues porteuses équipées en polyuréthane, tandem	●	●	●	●	●	
	Roues porteuses simples	●	●	●	●	—	—
Sécurité	Roues porteuses doubles	○	○	○	○	●	
	FleetManager : contrôle d'accès, détection de chocs, rapports complets	○	○	○	○	○	
	Curve Speed Control : réduction de la vitesse dans les virages	●	●	●	●	●	
	Timon OptiSpeed : Vitesse de translation en fonction de l'angle de braquage du timon	●	●	●	●	●	
	Approche lente et levée/descente timon en position verticale	○	○	○	○	○	
	Autorisation d'accès clé STILL	●	●	●	●	●	
	Contrôle d'accès par code PIN	○	○	○	○	○	
	Dosseret de charge	○	○	○	○	○	
	Afficheur de capacité de charge	○	○	○	○	○	
Dynamic Load Control (DLC)	○	○/—	○	○/—	○	○/—	
Système de batterie	Pour batterie jusqu'à 250 Ah pour changement de la batterie par palan	●	●	●	●	●	
	Pour batterie jusqu'à 375 Ah pour changement de la batterie par palan	○	○	○	○	○	
	Pour batterie jusqu'à 375 Ah sortie latérale de la batterie par plate-forme à rouleaux et bâti d'échange	○	○	○	○	○	
	Chargeur intégré pour changement de la batterie par palan	○	○	○	○	○	
	STILL Li-Ion Batterie 205 Ah	○	○	○	○	—	—
STILL Li-Ion Batterie 410 Ah	○	○	○	○	—	—	

● Standard ○ En option — Non disponible

STILL

6 Bd Michael Faraday  
SERRIS - CEDEX 4  
F-77716 MARNE LA VALLEE  
Tél: + 33 1.64.17.40.00  
Fax: + 33 1.64.17.41.70  
info@still.fr

**Pour plus d'informations, consultez le site :  
[www.still.fr](http://www.still.fr)**

STILL S.A.

Vosveld 9  
B-2110 Wijnegem  
Tél: + 32 (0)3 360 62 00  
Fax: + 32 (0)3 326 21 42  
info@still.be

**Pour plus d'informations, consultez le site :  
[www.still.be](http://www.still.be)**

STILL S.A.

Succursale Suisse Romande  
Rue de la Cité 20  
CH-1373 Chavornay  
Tél: + 41 (0)21 946 40 80  
Fax: + 41 (0)21 946 40 92  
info@still.ch

**Pour plus d'informations, consultez le site :  
[www.still.ch](http://www.still.ch)**

STILL S.A. Luxembourg Branche

Zoning Industriel 11, Um Wöller  
L-4410 Soleuvre (Sanem)  
Tél: + 352 27 84 85 91  
Fax: + 352 27 84 85 92  
info@still-luxembourg.lu

**Pour plus d'informations, consultez le site :  
[www.still-luxembourg.lu](http://www.still-luxembourg.lu)**

STILL a la certification qualité,  
sécurité au travail,  
protection de l'environnement et  
gestion de l'énergie.

