

Pelle sur pneus

A 924
Litronic®

Poids en ordre de marche: 21 100 – 26 500 kg
Puissance moteur: 129 kW / 175 ch
Godets rétro: 0,55 – 1,65 m³



LIEBHERR

A 924 Litronic®

Poids en ordre de marche: 21 100 – 26 500 kg

Puissance moteur: 129 kW / 175 ch

Godets rétro: 0,55 – 1,65 m³



Performances

Les pelles sur pneus Liebherr accélèrent l'avancée du chantier grâce à leurs performances. Leur capacité de charge supérieure à la moyenne et leurs forces d'extraction élevées permettent une productivité extraordinaire sur le terrain. Plus de performance pour plus d'efficacité.

Fiabilité

Moteur Diesel, composants hydrauliques, composants électroniques, couronne de rotation, entraînement de l'orientation et structure en acier : tout est développé, produit et testé par Liebherr. À un niveau de qualité toujours aussi élevé pour une longue durée de vie et une disponibilité maximale de la machine. Plus de qualité pour plus de fiabilité.

Confort

La toute nouvelle cabine de conduite Liebherr garantit au conducteur l'espace et le confort nécessaires afin d'utiliser au maximum les performances de sa machine. Le siège offre, de série, une suspension pneumatique, un chauffage intégré et un soutien des lombaires, pour ne citer que quelques exemples. Plus de confort pour plus de performance.

Rentabilité

La A 924 Litronic associe des performances hors norme à une rentabilité élevée. Le puissant moteur Diesel Liebherr D 934 L et le filtre à particules Liebherr efficace réduisent ensemble les émissions et les coûts d'exploitation.





Transmission

- Transmission entièrement neuve offrant une force de traction et des vitesses de déplacement élevées tant sur terrain plan que pentu.
- Réduction des temps de déplacement improductifs entre les sites d'intervention et sur le chantier.
- Plus vite au but.
Plus vite productive.



Performances

Partout dans le monde, les pelles sur pneus Liebherr sont synonymes de puissance et de rapidité. Grâce à elles, les conducteurs de machine accomplissent chaque jour des exploits de performance. Terrassement classique, construction routière, aménagement de canalisations ou pose de conduites : les pelles sur pneus Liebherr permettent d'atteindre plus vite plus d'objectifs.

Puissance, dynamique et précision

Plus puissante

La structure intelligente de la tourelle et le logement séparé des vérins de flèche assurent une capacité de charge hors norme, faisant de la A 924 Litronic la machine idéale pour l'aménagement de canalisations et la pose de conduites. Pour cette pelle sur pneus, la plus puissante de sa catégorie, soulever et déplacer des tuyaux ou des composants préfabriqués en béton et bouger des éléments de soutènement ne pose aucun problème.

Augmenter l'efficacité

La A 924 Litronic allie puissance et dynamique. Les lourds travaux de terrassement sont ainsi terminés plus rapidement, permettant ainsi de passer plus vite aux tâches suivantes. Cette pelle sur pneus offre donc une solution efficace pour tous les chantiers nécessitant un rendement d'extraction élevé et une forte flexibilité mobile.

Plus précise

La sensibilité extraordinaire du circuit hydraulique permet de soulever et de positionner avec précision les éléments de construction lourds. Les fonds de tranchée et les profilages complexes sont réalisés avec exactitude et en un temps record. Le sélecteur de mode permet d'adapter, en toute simplicité, la vitesse de l'engin aux contraintes des travaux de terrassement, de levage et de nivellement.



Force d'extraction

- Forces de cavage et de pénétration élevées sur le terrain.
- Pour un rendement d'extraction durablement élevé même sur sols durs.
- Force d'extraction supérieure pour des résultats plus rapides.



Commande de direction par manipulateur

- La commande de direction par manipulateur, proposée en option, permet au conducteur de piloter proportionnellement la pelle sur pneus avec le manipulateur miniature.
- Les mouvements de travail et de translation peuvent être réalisés sans avoir à changer les mains de place.
- Une commande plus efficace pour plus de productivité.



Luminosité et durée de vie

- Les feux arrière à LED de série ne se contentent pas d'être esthétiques, ils offrent également une luminosité élevée et une durée de vie extrêmement longue.
- Les feux de position avant à LED (de série) assurent une meilleure visibilité de la machine sur la route et ainsi une plus grande sécurité.

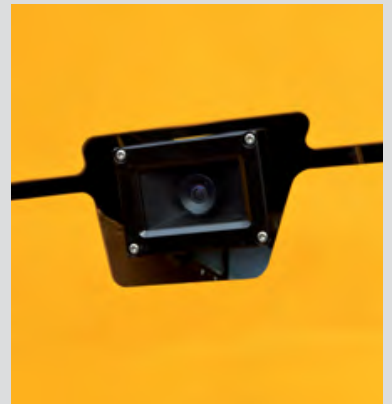

Fiabilité

Parce que fiabilité rime avec sécurité, une sécurité qui influe de manière déterminante sur la réussite d'un projet. Depuis des décennies, Liebherr est synonyme de sécurité, une réputation qui s'appuie sur des engins de chantier fiables ainsi que sur un réseau de commercialisation et de SAV axé sur le client. Pour que chaque machine de BTP Liebherr puisse être ce qu'elle doit être : un investissement rentable.

Constance et innovation

Qualité

Les composants-clés que sont le moteur Diesel, filtre à particules, les composants hydrauliques et électro-mécaniques, la couronne de rotation et l'entraînement de l'orientation sont développés et produits en interne chez Liebherr. Ce fort degré d'intégration garantit une qualité maximale et une adéquation mutuelle idéale des composants. Les composants Liebherr entrent dans la catégorie haut de gamme et sont également employés dans de nombreux autres secteurs et produits.

Compétence

Liebherr développe et produit des pelles hydrauliques depuis plus de 60 ans. Cette expérience et les retours d'information en provenance de la clientèle, des concessionnaires et du service après-vente sont à la base de la mise en œuvre d'idées innovantes. Le résultat : des pelles sur pneus d'une qualité et d'une fiabilité irréprochables.

Service

De courts temps de réaction en cas de réparation minimisent les temps d'immobilisation et permettent de respecter les délais impartis. Cet exploit est rendu possible par une disponibilité à plus de 98 % des pièces de rechange et un service de livraison en 24 h. Les techniciens de SAV formés par Liebherr réalisent les opérations d'entretien et de maintenance sur place, rapidement et conformément aux prescriptions du constructeur.

Plus de visibilité vers l'arrière et sur les côtés

- La caméra disponible de série pour la surveillance de la zone arrière est intégrée dans le contrepoids où elle est protégée.
- Caméra optionnelle pour l'espace latéral droit pour plus de sécurité sur le chantier.
- Plus de visibilité pour plus de sécurité.



Maintenance sans vidange

- Robinet d'arrêt de série permettant de découpler le réservoir d'huile du circuit hydraulique.
- Pas de vidange nécessaire dans le cas d'interventions de maintenance simples sur les composants hydrauliques.
- Opérations de maintenance rapides pour une plus grande disponibilité de la machine.



Remplissage du réservoir

- La pompe de remplissage du réservoir (option) permet de faire le plein directement de n'importe quel contenant.
- Télécommande à fil et arrêt automatique lorsque le réservoir est plein pour plus de confort et un plein fait plus rapidement.
- Faire le plein : c'est simple, rapide et sûr.



Confort

La cabine de conduite Liebherr moderne offre les meilleures conditions pour un travail sain, concentré et productif. Plusieurs éléments de série y contribuent : un siège chauffé à suspension pneumatique, une climatisation automatique et des éléments de commande ergonomiques incluant une unité d'affichage avec écran tactile. Autre exemple illustrant, cette fois, l'équipement complet de sécurité : le système de protection au retournement (ROPS) sur la cabine est fourni de série et conforme à la norme ISO 12117-2.

Avantage confort

Climatisation automatique

La climatisation automatique de série séduit par sa commande intuitive. La température, le degré de ventilation et les différentes buses d'air au niveau de la tête, de la poitrine et des pieds sont réglés à l'écran tactile de l'unité d'affichage. Le bouton unique dégivrer/désembuer permet de profiter en un temps record de vitres parfaitement dégagées. Le filtre de l'air de la cabine se change confortablement et simplement de l'extérieur.

Sièges conducteur

Les différentes versions de siège disponibles (Standard, Comfort et Premium) sont d'une qualité orthopédique reconnue et offrent un confort maximal. Le siège Standard propose déjà un équipement de série complet comprenant notamment une suspension pneumatique, un chauffage intégré, un appui-tête, un soutien des lombaires...

Détails intelligents

La A 924 Litronic est dotée de nombreux détails améliorant le confort et l'efficacité. Deux versions de volant sont ainsi disponibles : le volant fin s'impose, par exemple, pour les travaux réguliers de génie civil, car il garantit une meilleure visibilité sur la zone de travail. La lame d'ancrage et de remblayage, quant à elle, est exempte de points de lubrification et ainsi sans maintenance. Adieu les laborieuses opérations de graissage !

Commande de radio confortable

- Radio en option avec lecteur de CD et MP3 ainsi qu'une prise Aux-In à l'avant permettant de brancher des lecteurs externes.
- Commande de la radio sur l'unité d'affichage : recherche des stations, réglage du son, mise en silencieux.
- Commande simple pour plus de confort.



Commande intuitive

- Affichage des données machine et de l'image de la caméra sur l'unité d'affichage 7" avec écran tactile et accès direct par barre de menus.
- 10 emplacements d'enregistrement à affectation libre des outils pour un réglage simple et rapide de la pression et du débit d'huile par simple pression sur un bouton au moment du changement d'outil.
- Le conducteur peut, lui-même, affecter les touches d'accès rapide aux options du menu les plus souvent utilisées.



Émissions et coûts d'exploitation réduits

- Respect de la norme antipollution IIIB/Tier 4i avec un filtre à particules Diesel Liebherr efficace et un système de régénération active.
- L'huile moteur Liebherr à faible teneur en cendres 10W-40 low ash minimise la formation de cendres et allonge, ainsi, les intervalles de nettoyage du filtre à particules.
- Moins d'émissions. Moins de coûts d'exploitation. Protection de l'environnement économique.



Rentabilité

Les pelles sur pneus Liebherr sont des engins qui allient une productivité élevée et une excellente rentabilité, et ce de série départ usine. Sur demande, l'efficacité de chaque pelle sur pneus peut encore être améliorée en dotant l'engin d'un godet productif Liebherr, d'une huile hydraulique Liebherr qui réduit la consommation de carburant ou d'un système d'attache rapide Liebherr. Pour plus de rendement par heure de service.

Un investissement rentable

Rendement carburant

Le tout nouveau moteur Diesel Liebherr D 934 L et le filtre à particules Liebherr efficace diminuent ensemble la consommation de carburant et les émissions. La commande intelligente du moteur veille à une régénération principalement passive du filtre à particules. Les cycles de régénération active impliquant une injection de carburant sont ainsi réduits. Le ralenti automatique disponible de série avec capteurs d'approche et la coupure automatique du moteur, proposée en option, permettent de baisser encore les coûts d'exploitation de la A 924 Litronic.

Taux d'utilisation accru

LIKUFIX, le dispositif d'attache rapide Liebherr entièrement hydraulique, accroît en moyenne de 30 % le taux d'utilisation d'une pelle sur pneus. L'avancée du chantier s'accélère et les contrats sont menés à bien plus rapidement, d'où une augmentation du chiffre d'affaires réalisé avec chaque machine.

Huiles hydrauliques à valeur ajoutée

Les huiles hydrauliques Liebherr atteignent une longévité de 6000 heures de fonctionnement et même plus. Les vidanges n'ont plus lieu selon des intervalles fixes, mais en fonction du résultat de l'analyse de l'huile (effectuée toutes les 1000 heures de fonctionnement ou une fois par an). L'huile hydraulique hors du commun « Liebherr Hydraulic Plus » atteint même une longévité d'au moins 8000 heures de fonctionnement tout en réduisant la consommation de carburant de jusqu'à 5 %.

Accès optimisé aux points d'entretien

- Portes d'entretien de grandes dimensions, à large ouverture et fermeture automatique.
- Les filtres de l'huile moteur, du carburant, de l'air et de la cabine sont faciles et confortables à atteindre à partir du sol.
- Le niveau d'huile dans le réservoir hydraulique peut être contrôlé à partir de la cabine.
- Des opérations d'entretien courtes pour plus de productivité.



Graissage assuré parallèlement au travail

- Système de graissage centralisé entièrement automatique pour l'équipement et la couronne de rotation.
- En option : extension possible à la biellette et au dispositif d'attache rapide.
- Graissage assuré sans interrompre le travail pour plus de productivité.

Données techniques



Moteur

Puissance selon norme ISO 9249	129 kW (175 ch) à 1 800 tr/min.
Option	140 kW (190 ch) à 1 800 tr/min.
Type	Liebherr D 934 L selon phase IIIB/Tier 4i
Conception	4 cylindres en ligne
Alésage/Course	122/150 mm
Cylindrée	7,0 l
Principe de fonctionnement	Moteur Diesel 4 temps
	Système injecteur Common Rail
	Suralimenté avec refroidissement de l'air d'admission
	Et optimisation des gaz d'échappement
Emissions de substances nocives	Conformément à la norme 97/68/CE phase IIIB
Epuration des gaz d'échappement	Filtre à particules Liebherr
Circuit de refroidissement	Refroidissement par eau et radiateur à huile moteur intégré
Filtre à air	Filtre à air sec avec séparateur primaire et élément de sécurité, éléments principal et de sécurité
Capacité du réservoir	480 l
Mise au ralenti automatique	Manipulateurs sensitifs
Circuit électrique	
Tension	24 V
Batteries	2 x 135 Ah/12 V
Alternateur	Triphasé 28 V/100 A



Circuit hydraulique

Pompe hydraulique	Liebherr double pompe à débit variable et plateau oscillant
Débit max.	2 x 215 l/min.
Pression max.	350 bar
Régulation et commande des pompes	Système Confort synchrone Liebherr (LSC) avec régulation électronique par puissance limite, débit mini des pompes à pression maxi, distribution de l'huile aux différents récepteurs proportionnelle à la demande, circuit d'orientation prioritaire et contrôle du couple
Capacité du réservoir hydr.	190 l
Capacité du système hydr.	max. 430 l
Filtration	Filtre dans le circuit retour, avec haute précision de filtration (5 µm)
Circuit de refroidissement	Système de refroidissement compact composé d'une unité de refroidissement pour l'eau, l'huile hydraulique, l'air de suralimentation et doté d'un ventilateur à régulation thermostatique en continu
Modes de travail	Adaptation de la puissance du moteur et de l'hydraulique selon les applications, à l'aide d'un présélecteur de mode de fonctionnement. Travaux particulièrement économiques et non nuisibles à l'environnement pour des rendements d'extraction maxi. et applications difficiles
Réglage du régime et de la puissance	Adaptation en continu de la puissance du moteur et de l'hydraulique par l'intermédiaire du régime



Commande

Système de répartition d'énergie	A l'aide de distributeurs hydrauliques intégrant des clapets de sécurité, commande simultanée ou indépendante de la translation, de l'orientation et de l'équipement
Commande	
Rotation et équipement	Pilotage proportionnel par manipulateur en croix
Translation	Pilotage électroproportionnel par pédale
Fonctions supplémentaires	Opérées par pédales à pilotage électroproportionnel ou par un interrupteur
Option	Commande proportionnel, transmetteur à action proportionnelle sur les manipulateurs en croix pour fonctions hydrauliques additionnelles



Orientation

Moteur de rotation	Moteur hydraulique Liebherr à plateau oscillant avec distributeurs intégrés et commande du couple
Réducteur	Liebherr compact à train planétaire
Couronne de rotation	Liebherr à denture intérieure étanche
Vitesse de rotation	0 – 9,0 tr/min. à variation continue
Couple de rotation	75 kNm
Frein	Frein de blocage (à ressorts)
Option	Frein de positionnement par pédale



Cabine

Cabine	ROPS structure de sécurité de la cabine (résistant au retournement) avec pare brise entièrement ou partiellement escamotable sous le toit, projecteur de travail intégré dans le toit, porte avec deux vitres latérales coulissantes, suspension anti-vibrations, isolation phonique, vitrage en verre feuilleté (VSG) teinté, pare-soleil indépendant pour le pare brise et la lucarne de toit
Siège du conducteur Standard	Siège du conducteur avec suspension pneumatique et appui-tête, sangle abdominale, chauffage intégré, réglage manuel de hauteur indexé au poids du conducteur, réglage de l'inclinaison et de la longueur de l'assise, soutien mécanique des lombaires
Siège du conducteur Comfort (Option)	En complément aux équipements du siège Standard: suspension horizontale (blocage possible), réglage automatique de hauteur indexé au poids du conducteur, réglage du niveau d'amortissement, soutien pneumatique des lombaires, climatisation passive avec charbon actif
Siège du conducteur Premium (Option)	En complément aux équipements du siège Comfort: adaptation électroniques à la corpulence (postajustement automatique), amortissement pneumatique basse fréquence, climatisation active avec charbon actif et ventilateur
Commande	Accoudoirs oscillants avec le siège
Commande et affichages	Grand écran couleur haute définition avec commande explicite par écran tactile, apte à la vidéo, de nombreuses possibilités de réglage, de contrôle et de surveillance (p. ex. climatisation, consommation de carburant, paramètres de l'engin et des outils)
Climatisation	Climatisation automatique, fonction de ventilation, dégivrage et déshumidification rapides par simple pression sur un bouton, commande des clapets de ventilation par menu ; filtres pour l'air frais et l'air de circulation simples à remplacer et accessibles de l'extérieur ; unité de climatisation conçue pour des températures extérieures extrêmes, capteurs de rayonnements solaires pour températures extérieures et intérieures (dépendante du pays)
Niveau sonore ISO 6396	L_{pA} (intérieur) = 71 dB(A)
2000/14/CE	L_{WA} (extérieur) = 102 dB(A) – 129 kW
	L_{WA} (intérieur) = 103 dB(A) – 140 kW



Châssis

Moteur hydraulique	A plateau oscillant avec clapet ralentisseur intégré
Boîte	Semi-automatique à 2 gammes de vitesse et ralentisseur intégré
Force de traction	135 kN
Vitesse de translation	0 – 3,5 km/h (tout terrain) 0 – 7,0 km/h (chantier) 0 – 13,0 km/h (vitesse lente, route) 0 – 20,0 km/h (route) 0 – max. 25,0 km/h Speeder (Option)
Mode de conduite	De type automobile avec pédale d'accélération en conduite sur route, fonction de régulateur de vitesse : enregistrement en continu de la position de la pédale d'accélération, sur terrain accidenté et sur route
Essieux	Essieu directeur oscillant à blocage hydraulique manuel ou automatique
Freinage	Freins à disques multiples à bain d'huile sans entretien, jeu-réduit, frein de service et frein de service et de stationnement activés hydrauliquement
Variantes du châssis	Lame d'ancrage (réglable en translation pour travaux de nivellement) 2 stabilisateurs Lame + 2 stabilisateurs 4 stabilisateurs
Option	Version châssis EW 2,75 m large



Équipement

Vérins hydrauliques	Liebherr avec amortissement en fin de course, munis de joints spéciaux de guidage et d'étanchéité
Paliers	Étanches, entretien réduit
Graissage	Graissage centralisé Liebherr (dépendante du pays)

Dimensions

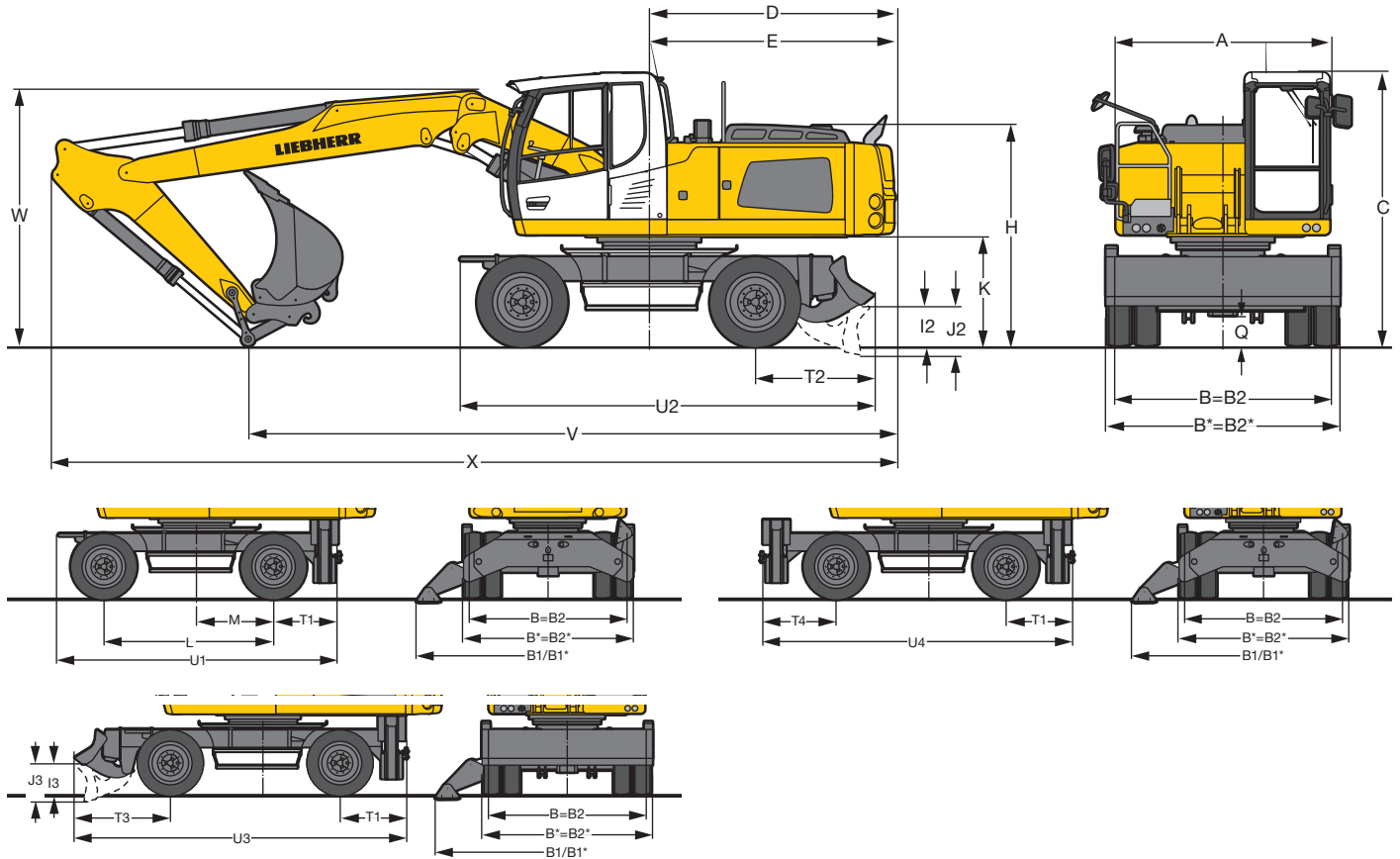

	mm
A	2 520
B	2 550
B*	2 750
B1	4 014
B1*	4 260
B2	2 550
B2*	2 750
C	3 217
D	2 900
E	2 900
H	2 602
I2	467
I3	467
J2	590
J3	590
K	1 292
L	2 750
M	1 250
Q	350
T1	1 040
T2	1 409
T3	1 560
T4	1 190
U1	4 529
U2	4 898
U3	5 350
U4	4 980

* Châssis EW/Pneumatiques 11.00-20
 E = Rayon de rotation arrière
 Pneumatiques 10.00-20

	Balancier m	Bras réglable hydr. 4,15 m				Flèche monobloc 5,65 m			
		lame d'an- crage mm	2 sta- bilisa- teurs mm	lame + 2 stab. mm	4 sta- bilisa- teurs mm	lame d'an- crage mm	2 sta- bilisa- teurs mm	lame + 2 stab. mm	4 sta- bilisa- teurs mm
V	2,25	7 650	7 650	7 650	7 650	6 500	6 500	6 500	6 500
	2,45	7 200	7 200	7 200	7 200	6 350	6 350	6 500*	6 350
	2,65	7 000	7 000	7 000	7 000	6 200	6 200	6 350*	6 200*
	3,05	6 700	6 700	6 850*	6 700	5 800	5 800	6 350*(1)	6 350(1)
W	2,25	3 150	3 150	3 150	3 150	3 250	3 250	3 250	3 250
	2,45	3 100	3 100	3 100	3 100	3 250	3 250	3 250*	3 250
	2,65	3 100	3 100	3 100	3 100	3 300	3 300	3 300*	3 300*
	3,05	3 200	3 200	3 200*	3 200	3 350	3 350	3 300*(1)	3 300(1)
X	2,25	10 050	10 050	10 050	10 050	9 700	9 700	9 700	9 700
	2,45	10 050	10 050	10 050	10 050	9 750	9 750	9 900*	9 750
	2,65	10 050	10 050	10 050	10 050	9 750	9 750	9 900*	9 750*
	3,05	10 050	10 050	10 200*	10 050	9 750	9 750	9 800*(1)	9 750(1)

Equipement représenté sur pont oscillant directeur

* Equipement orienté sur pont rigide. Dans ce cas les dimensions de transport sont améliorées

(1) sans dispositif d'attache rapide

Équipement rétro

avec bras réglable hydrauliquement 4,15 m (contrepoids lourd)

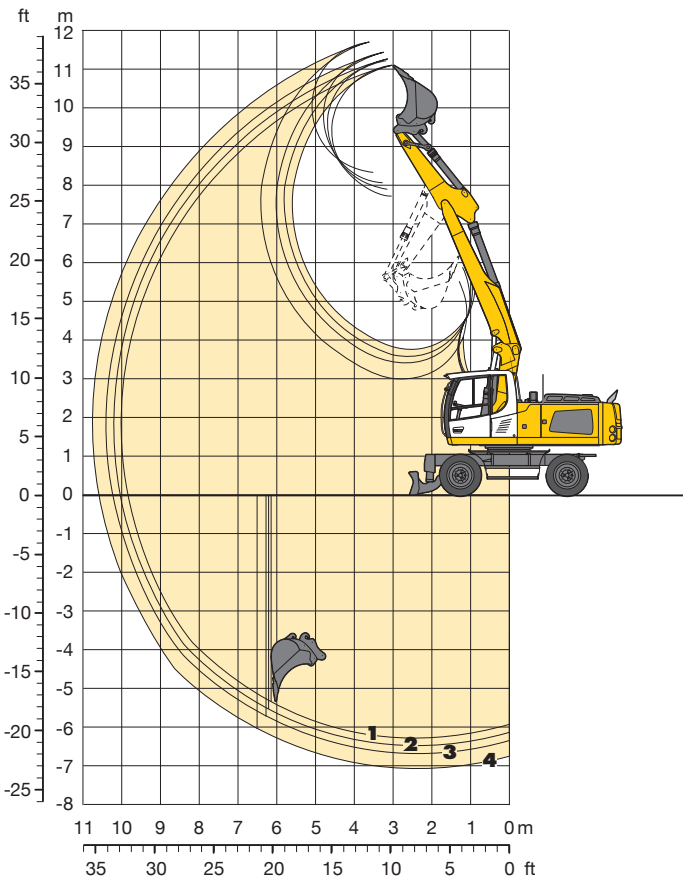

Débattements

avec dispositif d'attache rapide

		1	2	3	4
Longueur de balancier	m	2,25	2,45	2,65	3,05
Profondeur maxi d'extraction	m	6,30	6,50	6,70	7,05
Portée maxi au sol	m	9,85	10,05	10,25	10,60
Hauteur maxi de déversement	m	7,75	7,90	8,05	8,35
Hauteur maxi à la dent	m	11,10	11,25	11,45	11,70
Rayon de giration avant min.	m	3,25	3,15	3,10	3,15

Forces aux dents

sans dispositif d'attache rapide

		1	2	3	4
Force de pénétration maxi (ISO 6015)	kN	127,5	119,9	113,3	102,0
	t	13,0	12,2	11,5	10,4
Force de cavage maxi (ISO 6015)	kN	144,4	144,4	144,4	144,4
	t	14,7	14,7	14,7	14,7
Force de cavage avec godet dérocteur		186,0 kN (19,0 t)			

Poids

Le poids en ordre de marche comprend la machine de base, 8 roues jumelées avec entretoises, bras réglable hydrauliquement 4,15 m, balancier 2,45 m, dispositif d'attache rapide 48 et godet 1 250 mm/1,15 m³.

Châssis	Poids
A 924 Litronic [®] avec lame d'ancrage	23 600 kg
A 924 Litronic [®] avec lame + 2 stabilisateurs	25 400 kg
A 924 Litronic [®] avec 4 stabilisateurs	25 700 kg
A 924 EW Litronic [®] avec lame d'ancrage	23 700 kg
A 924 EW Litronic [®] avec lame + 2 stabilisateurs	25 700 kg
A 924 EW Litronic [®] avec 4 stabilisateurs	26 200 kg

Godet rétro Stabilité (limitation à 75% de la charge de basculement statique conformément à la norme ISO 10567*)

Largeur de coupe mm	Capacité ISO 7451 ¹⁾ m ³	Poids kg	Stabilisateurs relevés				Lame abaissée				Lame + 2 stab. abaissés				4 stab. abaissés				EW Stabilisateurs relevés				EW Lame abaissée				EW Lame + 2 stab. abaissés				EW 4 stab. abaissés			
			Longueur de balancier (m)				Longueur de balancier (m)				Longueur de balancier (m)				Longueur de balancier (m)				Longueur de balancier (m)				Longueur de balancier (m)				Longueur de balancier (m)				Longueur de balancier (m)			
			2,25	2,45	2,65	3,05	2,25	2,25	2,65	3,05	2,25	2,45	2,65	3,05	2,25	2,45	2,65	3,05	2,25	2,45	2,65	3,05	2,25	2,45	2,65	3,05	2,25	2,45	2,65	3,05	2,25	2,45	2,65	3,05
850 ²⁾	0,75	650	□	□	□	□	□	□	□	□	□	□	□	□	□	□	□	□	□	□	□	□	□	□	□	□	□	□	□	□	□	□	□	□
1 050 ²⁾	0,95	720	□	□	△	△	□	□	□	△	□	□	□	□	□	□	□	□	□	□	□	□	□	□	□	□	□	□	□	□	□	□	□	□
1 250 ²⁾	1,15	810	△	■	■	■	△	△	△	■	□	□	□	□	□	□	□	□	□	△	△	■	□	□	□	△	□	□	□	□	□	□	□	□
1 400 ²⁾	1,35	880	■	■	■	■	■	■	■	■	□	□	□	□	□	□	□	□	■	■	■	■	△	△	△	■	□	□	□	□	□	□	□	□
1 500 ²⁾	1,45	890	▲	▲	▲	▲	▲	▲	▲	▲	□	□	□	□	□	□	□	□	■	■	■	■	▲	▲	▲	■	□	□	□	□	□	□	□	□
850 ³⁾	0,75	690	□	□	□	□	□	□	□	□	□	□	□	□	□	□	□	□	□	□	□	□	□	□	□	□	□	□	□	□	□	□	□	□
1 050 ³⁾	0,95	800	□	△	△	■	□	□	□	△	□	□	□	□	□	□	□	□	□	□	□	△	□	□	□	□	□	□	□	□	□	□	□	□
1 250 ³⁾	1,15	910	■	■	■	■	△	△	△	■	□	□	□	□	□	□	□	□	△	△	△	■	□	□	□	△	□	□	□	□	□	□	□	□
1 400 ³⁾	1,35	960	■	▲	▲	▲	■	■	■	▲	□	□	□	□	□	□	□	□	■	■	■	▲	△	△	■	■	□	□	□	□	□	□	□	□
1 500 ³⁾	1,45	1 000	▲	▲	▲	▲	▲	▲	▲	▲	□	□	□	□	□	□	□	□	■	■	■	▲	▲	▲	▲	■	□	□	□	□	□	□	□	□
850 ⁴⁾	0,80	630	□	□	□	□	□	□	□	□	□	□	□	□	□	□	□	□	□	□	□	□	□	□	□	□	□	□	□	□	□	□	□	□
1 050 ⁴⁾	1,05	720	△	△	△	■	□	□	□	△	□	□	□	□	□	□	□	□	□	□	□	△	□	□	□	□	□	□	□	□	□	□	□	□
1 250 ⁴⁾	1,30	800	■	■	■	■	▲	▲	▲	■	□	□	□	□	□	□	□	□	□	△	△	■	▲	▲	▲	■	□	□	□	□	□	□	□	□
1 400 ⁴⁾	1,50	870	▲	▲	▲	▲	▲	▲	▲	▲	□	□	□	□	□	□	□	□	■	■	■	▲	▲	▲	▲	■	□	□	□	□	□	□	□	□
1 500 ⁴⁾	1,65	890	▲	▲	▲	▲	▲	▲	▲	▲	□	□	□	□	□	□	□	□	■	▲	▲	▲	▲	▲	▲	■	□	□	□	□	□	□	□	□

* Indications données à portée maximale sur une rotation de la tourelle à 360° avec l'essieu oscillant bloqué et sans dispositif d'attache rapide (Conformément à la norme ISO 10567 les valeurs correspondent à 75 % de la charge de basculement statique ou 87 % de la limite hydr.)

¹⁾ comparable avec SAE (avec dôme)

²⁾ Godet rétro à dents

³⁾ Godet rétro à dents en version HD

⁴⁾ Godet rétro à lame (existe également en version HD)

Poids spécifique maxi des matériaux □ = ≤ 1,8 t/m³, △ = ≤ 1,5 t/m³, ■ = ≤ 1,2 t/m³, ▲ = non autorisé

Forces de levage

avec bras réglable hydrauliquement 4,15 m (contrepois lourd)

Balancier 2,25 m

m	Châssis	3,0 m		4,5 m		6,0 m		7,5 m		9,0 m		m
		Stabilisateurs relevés	Lame abaissée	Stabilisateurs relevés	Lame abaissée	Stabilisateurs relevés	Lame abaissée	Stabilisateurs relevés	Lame abaissée	Stabilisateurs relevés	Lame abaissée	
9,0	Stabilisateurs relevés			5,9°	5,9°					5,7°	5,7°	4,6
	Lame abaissée			5,9°	5,9°					5,7°	5,7°	
	Lame + 2 stab. abaissés			5,9°	5,9°					5,7°	5,7°	
	4 stabilisateurs abaissés			5,9°	5,9°					5,7°	5,7°	
7,5	Stabilisateurs relevés			6,9°	6,9°	4,4	6,0°			3,9	4,7°	6,4
	Lame abaissée			6,9°	6,9°	4,8	6,0°			4,2	4,7°	
	Lame + 2 stab. abaissés			6,9°	6,9°	6,0°	6,0°			4,7	4,7°	
	4 stabilisateurs abaissés			6,9°	6,9°	6,0°	6,0°			4,7	4,7°	
6,0	Stabilisateurs relevés			7,0	7,1°	4,6	7,1°	2,9	4,6°	2,9	4,3°	7,5
	Lame abaissée			7,1°	7,1°	4,9	7,1°	3,2	4,6°	3,2	4,3°	
	Lame + 2 stab. abaissés			7,1°	7,1°	7,1°	7,1°	4,6°	4,6°	4,3°	4,3°	
	4 stabilisateurs abaissés			7,1°	7,1°	7,1°	7,1°	4,6°	4,6°	4,3°	4,3°	
4,5	Stabilisateurs relevés	12,2	14,2°	6,7	9,6°	4,5	7,0°	3,0	4,9	2,4	4,1	8,2
	Lame abaissée	13,2	14,2°	7,3	9,6°	4,9	7,6°	3,3	6,5°	2,7	4,2°	
	Lame + 2 stab. abaissés	14,2°	14,2°	9,6°	9,6°	7,3	7,6°	5,2	6,4°	4,2°	4,2°	
	4 stabilisateurs abaissés	14,2°	14,2°	9,6°	9,6°	7,6°	7,6°	6,3	6,4°	4,2°	4,2°	
3,0	Stabilisateurs relevés	11,5	14,0°	6,5	10,3	4,4	6,9	3,0	4,9	2,2	3,8	8,6
	Lame abaissée	12,5	14,0°	7,1	11,2°	4,8	8,2°	3,2	6,7°	2,4	4,3°	
	Lame + 2 stab. abaissés	14,0°	14,0°	10,7	11,1°	7,1	8,2°	5,1	6,6°	4,0	4,3°	
	4 stabilisateurs abaissés	14,0°	14,0°	11,1°	11,1°	8,2°	8,2°	6,3	6,6°	4,3°	4,3°	
1,5	Stabilisateurs relevés	11,3	14,3°	6,3	10,2°	4,4	6,8°	2,9	4,8	2,1	3,7	8,6
	Lame abaissée	12,3	14,3°	6,9	12,0°	4,7	8,6°	3,1	6,8°	2,3	4,6°	
	Lame + 2 stab. abaissés	14,3°	14,3°	10,6	11,9°	7,1	8,6°	5,0	6,7°	3,8	4,6°	
	4 stabilisateurs abaissés	14,3°	14,3°	11,9°	11,9°	8,4	8,6°	6,2	6,7°	4,6°	4,6°	
0	Stabilisateurs relevés	11,0	16,9°	6,2	10,2	4,2	6,9	2,7	4,6	2,1	3,7	8,4
	Lame abaissée	12,3	16,9°	6,8	12,0°	4,5	8,7°	3,0	6,8°	2,3	5,1°	
	Lame + 2 stab. abaissés	16,9°	16,9°	10,6	11,9°	7,2	8,6°	4,9	6,8°	3,9	5,1°	
	4 stabilisateurs abaissés	16,9°	16,9°	11,9°	11,9°	8,4	8,6°	6,1	6,8°	4,9	5,1°	
-1,5	Stabilisateurs relevés	10,6	19,5°	6,0	10,4	3,8	6,6	2,5	4,5	2,3	4,1	7,9
	Lame abaissée	11,8	19,5°	6,5	12,2°	4,2	8,8°	2,8	6,3°	2,5	5,0°	
	Lame + 2 stab. abaissés	19,4°	19,4°	10,9	12,1°	6,9	8,8°	4,7	6,3°	4,3	5,0°	
	4 stabilisateurs abaissés	19,4°	19,4°	12,1°	12,1°	8,7	8,8°	5,9	6,3°	5,0°	5,0°	
-3,0	Stabilisateurs relevés	10,5	20,1°	5,7	10,1	3,6	6,3			2,7	4,3°	7,1
	Lame abaissée	11,7	20,1°	6,3	12,6°	3,9	8,1°			3,0	4,3°	
	Lame + 2 stab. abaissés	20,0°	20,0°	10,6	12,5°	6,6	8,1°			4,3°	4,3°	
	4 stabilisateurs abaissés	20,0°	20,0°	12,5°	12,5°	8,1°	8,1°			4,3°	4,3°	
-4,5	Stabilisateurs relevés	10,3	16,3°	5,5	8,2°					4,7	6,2°	5,0
	Lame abaissée	11,5	16,3°	6,0	8,2°					5,2	6,2°	
	Lame + 2 stab. abaissés	16,2°	16,2°	8,1°	8,1°					6,1°	6,1°	
	4 stabilisateurs abaissés	16,2°	16,2°	8,1°	8,1°					6,1°	6,1°	

Balancier 2,45 m

m	Châssis	3,0 m		4,5 m		6,0 m		7,5 m		9,0 m		m
		Stabilisateurs relevés	Lame abaissée	Stabilisateurs relevés	Lame abaissée	Stabilisateurs relevés	Lame abaissée	Stabilisateurs relevés	Lame abaissée	Stabilisateurs relevés	Lame abaissée	
9,0	Stabilisateurs relevés			6,2°	6,2°					5,2°	5,2°	4,9
	Lame abaissée			6,2°	6,2°					5,2°	5,2°	
	Lame + 2 stab. abaissés			6,2°	6,2°					5,2°	5,2°	
	4 stabilisateurs abaissés			6,2°	6,2°					5,2°	5,2°	
7,5	Stabilisateurs relevés					4,5	5,9°					6,7
	Lame abaissée					4,9	5,9°					
	Lame + 2 stab. abaissés					5,9°	5,9°					
	4 stabilisateurs abaissés					5,9°	5,9°					
6,0	Stabilisateurs relevés			6,4°	6,4°	4,6	6,6°	3,0	4,9			7,8
	Lame abaissée			6,4°	6,4°	4,9	6,6°	3,2	5,1°			
	Lame + 2 stab. abaissés			6,4°	6,4°	6,6°	6,6°	5,1°	5,1°			
	4 stabilisateurs abaissés			6,4°	6,4°	6,6°	6,6°	5,1°	5,1°			
4,5	Stabilisateurs relevés	11,3°	11,3°	6,7	8,9°	4,5	7,0	3,0	5,0			8,4
	Lame abaissée	11,3°	11,3°	7,3	8,9°	4,8	7,4°	3,3	6,3°			
	Lame + 2 stab. abaissés	11,3°	11,3°	8,9°	8,9°	7,3	7,4°	5,2	6,3°			
	4 stabilisateurs abaissés	11,3°	11,3°	8,9°	8,9°	7,4°	7,4°	6,3	6,3°			
3,0	Stabilisateurs relevés	11,5	14,3°	6,5	10,3	4,4	6,8	3,0	4,9			8,8
	Lame abaissée	12,5	14,3°	7,0	10,9°	4,7	8,1°	3,3	6,8°			
	Lame + 2 stab. abaissés	14,3°	14,3°	10,7	10,9°	7,1°	8,1°	5,2	6,5°			
	4 stabilisateurs abaissés	14,3°	14,3°	10,9°	10,9°	8,1°	8,1°	6,2	6,5°			
1,5	Stabilisateurs relevés	11,2	14,1°	6,3	10,1°	4,3	6,8	2,9	4,8			8,8
	Lame abaissée	12,2	14,1°	6,9	11,9°	4,7	8,6°	3,2	6,7°			
	Lame + 2 stab. abaissés	14,1°	14,1°	10,5°	11,8°	7,0	8,5°	5,1	6,7°			
	4 stabilisateurs abaissés	14,1°	14,1°	11,8°	11,8°	8,4	8,5°	6,2	6,7°			
0	Stabilisateurs relevés	11,1	16,5°	6,2	10,2°	4,2	6,8	2,7	4,7			8,6
	Lame abaissée	12,3	16,5°	6,8	11,9°	4,5	8,6°	3,0	6,7°			
	Lame + 2 stab. abaissés	16,4°	16,4°	10,5	11,9°	7,1	8,6°	4,9	6,7°			
	4 stabilisateurs abaissés	16,4°	16,4°	11,9°	11,9°	8,4	8,6°	6,1	6,7°			
-1,5	Stabilisateurs relevés	10,6	19,2°	5,9	10,4°	3,9	6,6	2,5	4,5			8,2
	Lame abaissée	11,8	19,2°	6,5	12,1°	4,2	8,7°	2,8	6,5°			
	Lame + 2 stab. abaissés	19,1°	19,1°	10,8	12,0°	6,9	8,7°	4,7	6,5°			
	4 stabilisateurs abaissés	19,1°	19,1°	12,0°	12,0°	8,6	8,7°	5,9	6,5°			
-3,0	Stabilisateurs relevés	10,4	19,9°	5,7	10,2	3,6	6,3					7,3
	Lame abaissée	11,6	19,9°	6,3	12,5°	3,9	8,5°					
	Lame + 2 stab. abaissés	19,8°	19,8°	10,7	12,5°	6,6	8,4°					
	4 stabilisateurs abaissés	19,8°	19,8°	12,5°	12,5°	8,4	8,4°					
-4,5	Stabilisateurs relevés	10,2	17,6°	5,4	9,3°							5,4
	Lame abaissée	11,4	17,6°	6,0	9,3°							
	Lame + 2 stab. abaissés	17,5°	17,5°	9,2°	9,2°							
	4 stabilisateurs abaissés	17,5°	17,5°	9,2°	9,2°							

Balancier 2,65 m

m	Châssis	3,0 m		4,5 m		6,0 m		7,5 m		9,0 m		m
		Stabilisateurs relevés	Lame abaissée	Stabilisateurs relevés	Lame abaissée	Stabilisateurs relevés	Lame abaissée	Stabilisateurs relevés	Lame abaissée	Stabilisateurs relevés	Lame abaissée	
9,0	Stabilisateurs relevés			6,0°	6,0°					4,7°	4,7°	5,3
	Lame abaissée			6,0°	6,0°					4,7°	4,7°	
	Lame + 2 stab. abaissés			6,0°	6,0°					4,7°	4,7°	
	4 stabilisateurs abaissés			6,0°	6,0°					4,7°	4,7°	
7,5	Stabilisateurs relevés					4,6	5,7°			3,4	4,0°	7,0
	Lame abaissée					4,9	5,7°			3,7	4,0°	
	Lame + 2 stab. abaissés					5,7°	5,7°			4,0°	4,0°	
	4 stabilisateurs abaissés					5,7°	5,7°			4,0°	4,0°	
6,0	Stabilisateurs relevés			5,7°	5,7°	4,6	6,1°	3,0	5,0			8,0
	Lame abaissée			5,7°	5,7°	4,9	6,1°	3,3	5,2°			
	Lame + 2 stab. abaissés			5,7°	5,7°	6,1°	6,1°	5,2°	5,2°			
	4 stabilisateurs abaissés			5,7°	5,7°	6,1°	6,1°	5,2°	5,2°			
4,5	Stabilisateurs relevés	7,9°	7,9°	6,7	7,7°	4,4	7,0	3,1	5,0			8,6
	Lame abaissée	7,9°	7,9°	7,3	7,7°	4,8	7,3°	3,3	6,2°			
	Lame + 2 stab. abaissés	7,9°	7,9°	7,7°	7,7°	7,2°	7,2°	6,2	6,2°			
	4 stabilisateurs abaissés	7,9°	7,9°	7,7°	7,7°	7,2°	7,2°	6,2°	6,2°			
3,0	Stabilisateurs relevés	11,5	14,6°	6,4	10,3	4,3	6,8	3,0	5,0			9,0
	Lame abaissée	12,5	14,6°	7,0	10,7°	4,7	7,9°	3,3	6,5°			
	Lame + 2 stab. abaissés	14,6°	14,6°	10,6°	10,6°	7,1	7,9°	5,2	6,4°			
	4 stabilisateurs abaissés	14,6°	14,6°	10,6°	10,6°	7,9°	7,9°	6,2	6,4°			
1,5	Stabilisateurs relevés	11,2	14,0°	6,3	10,1°	4,3	6,7°	2,9	4,9	1,9	3,4	9,0
	Lame abaissée	12,2	14,0°	6,9	11,8°	4,6	8,5°	3,2	6,7°	2,1	4,1°	
	Lame + 2 stab. abaissés	14,0°	14,0°	10,5	11,7°	7,0	8,4°	5,1	6,6°	3,6	4,1°	
	4 stabilisateurs abaissés	14,0°	14,0°	11,7°	11,7°	8,3°	8,4°	6,2	6,6°	4,1°	4,1°	
0	Stabilisateurs relevés	11,1	16,1°	6,3	10,1	4,2	6,7°	2,7	4,7			8,8
	Lame abaissée	12,2	16,1°	6,8	11,9°	4,5	8,6°	3,0	6,7°			
	Lame + 2 stab. abaissés	16,0°	16,0°	10,5	11,8°	7,0	8,5°	4,9	6,6°			
	4 stabilisateurs abaissés	16,0°	16,0°	11,8°	11,8°	8,3°	8,5°	6,1	6,6°			
-1,5	Stabilisateurs relevés	10,5	18,8°	5,9	10,3	3,9	6,7°	2,5	4,5			8,4
	Lame abaissée	11,7	18,8°	6,5	12,0°	4,3	8,6°	2,8	6,7°			
	Lame + 2 stab. abaissés	18,8°	18,8°	10,7	11,9°	7,0	8,6°	4,7	6,6°			
	4 stabilisateurs abaissés	18,8°	18,8°	11,9°								

Forces de levage

avec bras réglable hydrauliquement 4,15 m (contrepois lourd) châssis EW

Balancier 2,25 m

m	Châssis	3,0 m		4,5 m		6,0 m		7,5 m		9,0 m		m	
9,0	Stabilisateurs relevés			5,9'	5,9'					5,7'	5,7'	4,6	
	Lame abaissée			5,9'	5,9'					5,7'	5,7'		
	Lame + 2 stab. abaissés			5,9'	5,9'					5,7'	5,7'		
	4 stabilisateurs abaissés			5,9'	5,9'					5,7'	5,7'		
7,5	Stabilisateurs relevés			6,9'	6,9'	4,9	6,0'			4,3	4,7'	6,4	
	Lame abaissée			6,9'	6,9'	5,3	6,0'			4,6	4,7'		
	Lame + 2 stab. abaissés			6,9'	6,9'	6,0'	6,0'			4,7'	4,7'		
	4 stabilisateurs abaissés			6,9'	6,9'	6,0'	6,0'			4,7'	4,7'		
6,0	Stabilisateurs relevés			7,1'	7,1'	5,0	7,1'	3,3	4,6'		3,2	4,3'	7,5
	Lame abaissée			7,1'	7,1'	5,4	7,1'	3,5	4,6'		3,5	4,3'	
	Lame + 2 stab. abaissés			7,1'	7,1'	7,1'	7,1'	4,6'	4,6'		4,3'	4,3'	
	4 stabilisateurs abaissés			7,1'	7,1'	7,1'	7,1'	4,6'	4,6'		4,3'	4,3'	
4,5	Stabilisateurs relevés	13,5	14,2'	7,4	9,6'	4,9	7,0	3,3	5,0		2,7	4,2	8,2
	Lame abaissée	14,2'	14,2'	8,0	9,6'	5,3'	7,6'	3,6	6,5'		3,0	4,2'	
	Lame + 2 stab. abaissés	14,2'	14,2'	9,6'	9,6'	7,6'	7,6'	5,7	6,4'		4,2'	4,2'	
	4 stabilisateurs abaissés	14,2'	14,2'	9,6'	9,6'	7,6'	7,6'	6,4'	6,4'		4,2'	4,2'	
3,0	Stabilisateurs relevés	12,8	14,0'	7,2	10,4'	4,8	6,9'	3,3	5,0		2,4	3,8	8,6
	Lame abaissée	13,9	14,0'	7,7	11,2'	5,2'	8,2'	3,6	6,7'		2,7	4,3'	
	Lame + 2 stab. abaissés	14,0'	14,0'	11,1'	11,1'	7,8	8,2'	5,7	6,8'		4,3'	4,3'	
	4 stabilisateurs abaissés	14,0'	14,0'	11,1'	11,1'	8,2'	8,2'	6,6'	6,6'		4,3'	4,3'	
1,5	Stabilisateurs relevés	12,5	14,3'	7,0	10,2	4,8	6,8'	3,2	4,8		2,3	3,7	8,6
	Lame abaissée	13,7	14,3'	7,6	12,0'	5,2	8,6'	3,5	6,8'		2,6	4,6'	
	Lame + 2 stab. abaissés	14,3'	14,3'	11,5'	11,5'	7,7	8,6'	5,6	6,7'		4,3	4,6'	
	4 stabilisateurs abaissés	14,3'	14,3'	11,9'	11,9'	8,6'	8,6'	6,7	6,7'		4,6	4,6'	
0	Stabilisateurs relevés	12,5	16,9'	6,9	10,3	4,6	6,9	3,0	4,7		2,4	3,8	8,4
	Lame abaissée	13,8	16,9'	7,6	12,0'	5,0	8,7'	3,3	6,8'		2,6	5,1'	
	Lame + 2 stab. abaissés	16,9'	16,9'	11,6'	11,9'	7,7'	8,6'	5,4	6,8'		4,4	5,1'	
	4 stabilisateurs abaissés	16,9'	16,9'	11,9'	11,9'	8,6'	8,6'	6,8	6,8'		5,1'	5,1'	
-1,5	Stabilisateurs relevés	12,1	19,5'	6,7	10,5	4,3	6,6	2,9	4,5		2,6	4,1	7,9
	Lame abaissée	13,4	19,5'	7,3	12,2'	4,7	8,8'	3,1	6,3'		2,8	5,0'	
	Lame + 2 stab. abaissés	19,4'	19,4'	11,8'	12,1'	7,7	8,8'	5,2	6,3'		4,7	5,0'	
	4 stabilisateurs abaissés	19,4'	19,4'	12,1'	12,1'	8,8'	8,8'	6,3'	6,3'		5,0'	5,0'	
-3,0	Stabilisateurs relevés	12,0	20,1'	6,4	10,2	4,0	6,3				3,1	4,3'	7,1
	Lame abaissée	13,3	20,1'	7,0	12,6'	4,4	8,1'				3,4	4,3'	
	Lame + 2 stab. abaissés	20,0'	20,0'	11,9	12,5'	7,3	8,1'				4,3'	4,3'	
	4 stabilisateurs abaissés	20,0'	20,0'	12,5'	12,5'	8,1'	8,1'				4,3'	4,3'	
-4,5	Stabilisateurs relevés	11,7	18,3'	6,1	8,2'						5,3	6,2'	5,0
	Lame abaissée	13,0	18,3'	6,7	8,2'						5,8	6,2'	
	Lame + 2 stab. abaissés	16,2'	16,2'	8,1'	8,1'						6,1'	6,1'	
	4 stabilisateurs abaissés	16,2'	16,2'	8,1'	8,1'						6,1'	6,1'	

Balancier 2,45 m

m	Châssis	3,0 m		4,5 m		6,0 m		7,5 m		9,0 m		m	
9,0	Stabilisateurs relevés											4,9	
	Lame abaissée			6,2'	6,2'						5,2'		5,2'
	Lame + 2 stab. abaissés			6,2'	6,2'						5,2'		5,2'
	4 stabilisateurs abaissés			6,2'	6,2'						5,2'		5,2'
7,5	Stabilisateurs relevés					4,9	5,9'					6,7	
	Lame abaissée					5,3	5,9'						
	Lame + 2 stab. abaissés					5,9'	5,9'						
	4 stabilisateurs abaissés					5,9'	5,9'						
6,0	Stabilisateurs relevés					6,4'	6,4'	5,0	6,6'	3,3	5,0	7,8	
	Lame abaissée					6,4'	6,4'	5,4	6,6'	3,6	5,1'		
	Lame + 2 stab. abaissés					6,4'	6,4'	6,6'	6,6'	5,1'	5,1'		
	4 stabilisateurs abaissés					6,4'	6,4'	6,6'	6,6'	5,1'	5,1'		
4,5	Stabilisateurs relevés	11,3'	11,3'	7,4	8,9'	4,9	7,4'	3,4	5,0			8,4	
	Lame abaissée	11,3'	11,3'	8,0'	8,9'	5,3	7,4'	3,6	6,3'				
	Lame + 2 stab. abaissés	11,3'	11,3'	8,9'	8,9'	7,4'	7,4'	5,7	6,3'				
	4 stabilisateurs abaissés	11,3'	11,3'	8,9'	8,9'	7,4'	7,4'	6,3'	6,3'				
3,0	Stabilisateurs relevés	12,8	14,3'	7,2	10,4	4,8	6,9	3,3	5,0			8,8	
	Lame abaissée	13,9	14,3'	7,7	10,9'	5,2	8,1'	3,6	6,6'				
	Lame + 2 stab. abaissés	14,3'	14,3'	10,9'	10,9'	7,7	8,1'	5,7	6,5'				
	4 stabilisateurs abaissés	14,3'	14,3'	10,9'	10,9'	8,1'	8,1'	6,5'	6,5'				
1,5	Stabilisateurs relevés	12,5	14,1'	7,0	10,2'	4,8	6,8	3,2	4,9			8,8	
	Lame abaissée	13,6	14,1'	7,5	11,9'	5,1	8,6'	3,5	6,7'				
	Lame + 2 stab. abaissés	14,1'	14,1'	11,5	11,8'	7,6'	8,5'	5,6	6,7'				
	4 stabilisateurs abaissés	14,1'	14,1'	11,8'	11,8'	8,5'	8,5'	6,7	6,7'				
0	Stabilisateurs relevés	12,6	16,5'	7,0	10,2'	4,6	6,9	3,0	4,7			8,6	
	Lame abaissée	13,7	16,5'	7,6	11,9'	5,0	8,6'	3,3	6,7'				
	Lame + 2 stab. abaissés	16,4'	16,4'	11,5	11,9'	7,7	8,6'	5,4	6,7'				
	4 stabilisateurs abaissés	16,4'	16,4'	11,9'	11,9'	8,6'	8,6'	6,7	6,7'				
-1,5	Stabilisateurs relevés	12,0	19,2'	6,6	10,5'	4,3	6,7	2,9	4,5			8,2	
	Lame abaissée	13,4	19,2'	7,2	12,1'	4,7	8,7'	3,1	6,5'				
	Lame + 2 stab. abaissés	19,1'	19,1'	11,7	12,0'	7,7	8,7'	5,2	6,5'				
	4 stabilisateurs abaissés	19,1'	19,1'	12,0'	12,0'	8,7'	8,7'	6,5'	6,5'				
-3,0	Stabilisateurs relevés	11,9	19,9'	6,4	10,3	4,0	6,3					7,3	
	Lame abaissée	13,2	19,9'	7,1	12,5'	4,4	8,5'						
	Lame + 2 stab. abaissés	19,8'	19,8'	12,0	12,5'	7,3	8,4'						
	4 stabilisateurs abaissés	19,8'	19,8'	12,5'	12,5'	8,4'	8,4'						
-4,5	Stabilisateurs relevés	11,7	17,6'	6,1	9,3'							5,4	
	Lame abaissée	13,0	17,6'	6,7	9,3'								
	Lame + 2 stab. abaissés	17,5'	17,5'	9,2'	9,2'								
	4 stabilisateurs abaissés	17,5'	17,5'	9,2'	9,2'								

Balancier 2,65 m

m	Châssis	3,0 m		4,5 m		6,0 m		7,5 m		9,0 m		m
9,0	Stabilisateurs relevés			6,0'	6,0'					4,7'	4,7'	5,3
	Lame abaissée			6,0'	6,0'					4,7'	4,7'	
	Lame + 2 stab. abaissés			6,0'	6,0'					4,7'	4,7'	
	4 stabilisateurs abaissés			6,0'	6,0'					4,7'	4,7'	
7,5	Stabilisateurs relevés					5,0	5,7'			3,7	4,0'	7,0
	Lame abaissée					5,4	5,7'			4,0'	4,0'	
	Lame + 2 stab. abaissés					5,7'	5,7'			4,0'	4,0'	
	4 stabilisateurs abaissés					5,7'	5,7'			4,0'	4,0'	
6,0	Stabilisateurs relevés			5,7'	5,7'	5,0	6,1'	3,3	5,0			8,0
	Lame abaissée			5,7'	5,7'	5,4	6,1'	3,6	5,2'			
	Lame + 2 stab. abaissés			5,7'	5,7'	6,1'	6,1'	5,2'	5,2'			
	4 stabilisateurs abaissés			5,7'	5,7'	6,1'	6,1'	5,2'	5,2'			
4,5	Stabilisateurs relevés	7,9'	7,9'	7,4	7,7'	4,9	7,0	3,4	5,0			8,6
	Lame abaissée	7,9'	7,9'	7,7	7,7'	5,3'	7,3'	3,7	6,2'			
	Lame + 2 stab. abaissés	7,9'	7,9'	7,7'	7,7'	7,2'	7,2'	5,7	6,2'			
	4 stabilisateurs abaissés	7,9'	7,9'	7,7'	7,7'	7,2'	7,2'	6,2'	6,2'			
3,0	Stabilisateurs relevés	12,8	14,6'	7,1	10,4	4,8	6,8	3,4	5,0'			9,0
	Lame abaissée	13,9	14,6'	7,7	10,7'	5,2	7,9'	3,6	6,5'			
	Lame + 2 stab. abaissés	14,6'	14,6'	10,6'	10,6'	7,7	7,9'	6,4'	6,4'			
	4 stabilisateurs abaissés	14,6'	14,6'	10,6'	10,6'	7,9'	7,9'	6,4'	6,4'			
1,5	Stabilisateurs relevés	12,4	14,0'	7,0	10,2'	4,7	6,8	3,2	4,9'	2,2	3,4	9,0
	Lame abaissée	13,5	14,0'	7,5	11,8'	5,1	8,5'	3,5	6,7'	2,4	4,1'	
	Lame + 2 stab. abaissés	14,0'	14,0'	11,4	11,7'	7,6'	8,4'	5,6	6,6'	4,0'	4,1'	
	4 stabilisateurs abaissés	14,0'	14,0'	11,7'	11,7'	8,4'	8,4'	6,6'	6,6'	4,1'	4,1'	
0	Stabilisateurs relevés	12,5	16,1'	7,0	10,2	4,6	6,8	3,1	4,7			8,8
	Lame abaissée	13,6	16,1'	7,5	11,9'	5,0	8,6'	3,3	6,7'			
	Lame + 2 stab. abaissés	16,0'	16,0'	11,4	11,8'	7,6	8,5'	5,4	6,6'			
	4 stabilisateurs abaissés	16,0'	16,0'	11,8'	11,8'	8,5'	8,5'	6,6	6,6'			
-1,5	Stabilisateurs relevés	12,0	18,8'	6,6	10,4'	4,4	6,7	2,9	4,5			8,4
	Lame abaissée	13,4	18,8'	7,2	12,0'	4,8	8,6'	3,1	6,7'			
	Lame + 2 stab. abaissés	18,8'	18,8'	11,6	11,9'	7,7	8,6'	5,2	6,6'			
	4 stabilisateurs abaissés	18,8'	18,8'	11,9'	11,9'	8,6'	8,6'	6,6	6,6'			
-3,0	Stabilisateurs relevés	11,8	19,7'	6,5	10,3	4,0	6,3	2,8	4,4			7,6
	Lame abaissée	13,2	19,7'	7,1	12,3'	4,4	8,7'	3,0	4,5'			
	Lame + 2 stab. abaissés	19,6'	19,6'	12,1	12,3'	7,4	8,6'	4,4'	4,4'			
	4											

Forces de levage

avec bras réglable hydrauliquement 4,15 m (contrepoids léger)

Balancier 2,25 m

m	Châssis	3,0 m		4,5 m		6,0 m		7,5 m		9,0 m		m	
		↑	↔	↑	↔	↑	↔	↑	↔	↑	↔		
9,0	Stabilisateurs relevés			5,1	5,9*					4,9	5,7*	4,6	
	Lame abaissée			5,6	5,9*					5,4	5,7*		
	Lame + 2 stab. abaissés			5,9*	5,9*					5,7*	5,7*		
	4 stabilisateurs abaissés			5,9*	5,9*					5,7*	5,7*		
7,5	Stabilisateurs relevés			5,3	6,9*	3,1	5,5			2,7	4,7*	6,4	
	Lame abaissée			5,8	6,9*	3,5	6,0*			3,0	4,7*		
	Lame + 2 stab. abaissés			6,9*	6,9*	5,8	6,0*			4,7*	4,7*		
	4 stabilisateurs abaissés			6,9*	6,9*	6,0*	6,0*			4,7*	4,7*		
6,0	Stabilisateurs relevés			5,1	7,1*	3,3	5,6	1,9	3,6		1,9	3,6	7,5
	Lame abaissée			5,6	7,1*	3,6	7,1*	2,2	4,6*		2,1	4,3*	
	Lame + 2 stab. abaissés			7,1*	7,1*	5,9	7,1*	3,9	4,6*		3,8	4,3*	
	4 stabilisateurs abaissés			7,1*	7,1*	7,1*	7,1*	4,6*	4,6*		4,3*	4,3*	
4,5	Stabilisateurs relevés	9,0	14,2*	4,9	8,6	3,2	5,5	2,0	3,7		1,5	3,0	8,2
	Lame abaissée	10,1	14,2*	5,4	9,6*	3,5	7,6*	2,2	6,5*		1,7	4,2*	
	Lame + 2 stab. abaissés	14,2*	14,2*	9,0	9,6*	5,8*	7,6*	3,9	6,4*		3,2	4,2*	
	4 stabilisateurs abaissés	14,2*	14,2*	9,6*	9,6*	7,2*	7,6*	5,0	6,4*		4,1	4,2*	
3,0	Stabilisateurs relevés	8,3	14,0*	4,6	8,3	3,1	5,4*	2,0	3,7		1,3	2,7	8,6
	Lame abaissée	9,3	14,0*	5,1	11,2*	3,4	8,2*	2,2	6,7*		1,5	4,3*	
	Lame + 2 stab. abaissés	14,0*	14,0*	8,7	11,1*	5,7	8,2*	3,9	6,8*		2,9	4,3*	
	4 stabilisateurs abaissés	14,0*	14,0*	10,9*	11,1*	7,0	8,2*	5,0	6,6*		3,8	4,3*	
1,5	Stabilisateurs relevés	8,1	14,3*	4,5	8,1	3,1	5,4*	1,8	3,5		1,2	2,6	8,6
	Lame abaissée	9,1	14,3*	5,0	12,0*	3,4	8,6*	2,1	6,8*		1,4	4,6*	
	Lame + 2 stab. abaissés	14,3*	14,3*	8,6	11,9*	5,7	8,6*	3,8	6,6		2,8	4,6*	
	4 stabilisateurs abaissés	14,3*	14,3*	10,7	11,9*	7,0	8,6*	4,9	6,7*		3,6	4,6*	
0	Stabilisateurs relevés	7,8	16,1	4,4	8,2	2,9	5,3	1,7	3,4		1,2	2,7	8,4
	Lame abaissée	8,8	16,9*	4,9	12,0*	3,2	8,7*	1,9	6,8*		1,4	5,1*	
	Lame + 2 stab. abaissés	16,9*	16,9*	8,6	11,9*	5,6	8,6*	3,6	6,6		2,8	5,1*	
	4 stabilisateurs abaissés	16,9*	16,9*	10,8*	11,9*	7,1	8,6*	4,7	6,8*		3,7	5,1*	
-1,5	Stabilisateurs relevés	7,4	16,2	4,1	7,9	2,5	4,9	1,5	3,2		1,4	2,9	7,9
	Lame abaissée	8,4	19,5*	4,6	12,2*	2,8	8,8*	1,8	6,3*		1,6	5,0*	
	Lame + 2 stab. abaissés	17,2	19,4*	8,4	12,1*	5,2	8,8*	3,4	6,3*		3,1	5,0*	
	4 stabilisateurs abaissés	19,4*	19,4*	11,1*	12,1*	6,7	8,8*	4,5	6,3*		4,0	5,0*	
-3,0	Stabilisateurs relevés	7,3	16,1	3,9	7,6	2,3	4,6				1,7	3,5	7,1
	Lame abaissée	8,3	20,1*	4,3	12,6*	2,6	8,1*				1,9	4,3*	
	Lame + 2 stab. abaissés	17,0	20,0*	8,0	12,5*	4,9	8,1*				3,7	4,3*	
	4 stabilisateurs abaissés	20,0*	20,0*	10,8	12,5*	6,4	8,1*				4,3*	4,3*	
-4,5	Stabilisateurs relevés	7,0	15,7	3,6	7,3						3,1	6,2*	5,0
	Lame abaissée	8,0	16,3*	4,1	8,2*						3,5	6,2*	
	Lame + 2 stab. abaissés	16,2*	16,2*	7,7	8,1*						6,1*	6,1*	
	4 stabilisateurs abaissés	16,2*	16,2*	8,1*	8,1*						6,1*	6,1*	

Balancier 2,45 m

m	Châssis	3,0 m		4,5 m		6,0 m		7,5 m		9,0 m		m	
		↑	↔	↑	↔	↑	↔	↑	↔	↑	↔		
9,0	Stabilisateurs relevés											4,9	
	Lame abaissée			5,2	6,2*					4,3	5,2*		
	Lame + 2 stab. abaissés			5,7	6,2*					4,7	5,2*		
	4 stabilisateurs abaissés			6,2*	6,2*					5,2*	5,2*		
7,5	Stabilisateurs relevés					3,2	5,6					6,7	
	Lame abaissée					3,5	5,9*						
	Lame + 2 stab. abaissés					5,9	5,9*						
	4 stabilisateurs abaissés					5,9*	5,9*						
6,0	Stabilisateurs relevés			5,2	6,4*			2,0	3,7			7,8	
	Lame abaissée			5,7	6,4*			2,2	5,1*				
	Lame + 2 stab. abaissés			6,4*	6,4*	5,9	6,6*	3,9	5,1*				
	4 stabilisateurs abaissés			6,4*	6,4*	6,6*	6,6*	5,0	5,1*				
4,5	Stabilisateurs relevés	9,1	11,3*	4,9	8,6	3,2	5,5	2,0	3,7		1,4	2,9	8,4
	Lame abaissée	10,1	11,3*	5,4	8,9*	3,5	7,4*	2,3	6,3*		1,6	3,9*	
	Lame + 2 stab. abaissés	11,3*	11,3*	8,9*	8,9*	5,8*	7,4*	4,0	6,3*		3,0	3,9*	
	4 stabilisateurs abaissés	11,3*	11,3*	8,9*	8,9*	7,2	7,4*	5,0	6,3*		3,9*	3,9*	
3,0	Stabilisateurs relevés	8,3	14,3*	4,6	8,3	3,1	5,4*	2,0	3,7		1,2	2,6	8,8
	Lame abaissée	9,4	14,3*	5,1	10,9*	3,4	8,1*	2,2	6,6*		1,4	4,0*	
	Lame + 2 stab. abaissés	14,3*	14,3*	8,7	10,9*	5,7	8,1*	3,9	6,5*		2,8	4,0*	
	4 stabilisateurs abaissés	14,3*	14,3*	10,9*	10,9*	7,0	8,1*	5,0	6,5*		3,6	4,0*	
1,5	Stabilisateurs relevés	8,0	14,1*	4,5	8,1	3,0	5,4*	1,9	3,6		1,1	2,5	8,8
	Lame abaissée	9,0	14,1*	4,9	11,9*	3,3	8,6*	2,1	6,7*		1,3	4,2*	
	Lame + 2 stab. abaissés	14,1*	14,1*	8,5	11,8*	5,6	8,5*	3,8	6,6*		2,6	4,2*	
	4 stabilisateurs abaissés	14,1*	14,1*	10,7*	11,8*	6,9	8,5*	4,9*	6,7*		3,5	4,2*	
0	Stabilisateurs relevés	7,9	15,9*	4,4	8,1	2,9	5,3	1,7	3,4		1,2	2,5	8,6
	Lame abaissée	8,9	16,5*	4,9	11,9*	3,2	8,6*	1,9	6,7*		1,3	4,6*	
	Lame + 2 stab. abaissés	16,4*	16,4*	8,5	11,9*	5,6	8,6*	3,6	6,6		2,7	4,6*	
	4 stabilisateurs abaissés	16,4*	16,4*	10,7	11,9*	7,0	8,6*	4,7	6,7*		3,5	4,6*	
-1,5	Stabilisateurs relevés	7,3	16,1	4,1	7,9	2,6	4,9	1,5	3,2		1,3	2,7	8,2
	Lame abaissée	8,3	19,2*	4,6	12,1*	2,9	8,7*	1,8	6,5*		1,5	4,9*	
	Lame + 2 stab. abaissés	17,1	19,1*	8,4	12,0*	5,2	8,7*	3,4	6,5		2,9	4,9*	
	4 stabilisateurs abaissés	19,1*	19,1*	10,9*	12,0*	6,8	8,7*	4,5	6,5*		3,8	4,9*	
-3,0	Stabilisateurs relevés	7,2	16,0	3,9	7,7	2,3	4,6				1,5	3,3	7,3
	Lame abaissée	8,2	19,9*	4,4	12,5*	2,6	8,5*				1,8	4,3*	
	Lame + 2 stab. abaissés	16,9	19,8*	8,1	12,5*	4,9	8,4*				3,4	4,2*	
	4 stabilisateurs abaissés	19,8*	19,8*	10,9	12,5*	6,4	8,4*				4,2*	4,2*	
-4,5	Stabilisateurs relevés	7,0	15,7	3,6	7,3						2,6	5,3	5,4
	Lame abaissée	8,0	17,6*	4,1	9,3*						3,0	5,4*	
	Lame + 2 stab. abaissés	16,6	17,5*	7,7	9,2*						5,3*	5,3*	
	4 stabilisateurs abaissés	17,5*	17,5*	9,2*	9,2*						5,3*	5,3*	

Balancier 2,65 m

m	Châssis	3,0 m		4,5 m		6,0 m		7,5 m		9,0 m		m	
		↑	↔	↑	↔	↑	↔	↑	↔	↑	↔		
9,0	Stabilisateurs relevés			5,3	6,0*					3,8	4,7*	5,3	
	Lame abaissée			5,8	6,0*					4,2	4,7*		
	Lame + 2 stab. abaissés			6,0*	6,0*					4,7*	4,7*		
	4 stabilisateurs abaissés			6,0*	6,0*					4,7*	4,7*		
7,5	Stabilisateurs relevés					3,3	5,6			2,3	4,0*	7,0	
	Lame abaissée					3,6	5,7*			2,5	4,0*		
	Lame + 2 stab. abaissés					5,7*	5,7*			4,0*	4,0*		
	4 stabilisateurs abaissés					5,7*	5,7*			4,0*	4,0*		
6,0	Stabilisateurs relevés			5,2	5,7*	3,3	5,6	2,0	3,7		1,7	3,2	8,0
	Lame abaissée			5,7	5,7*	3,6	6,1*	2,2	5,2*		1,9	3,7*	
	Lame + 2 stab. abaissés			5,7*	5,7*	5,9	6,1*	4,0	5,2*		3,4	3,7*	
	4 stabilisateurs abaissés			5,7*	5,7*	6,1*	6,1*	5,0	5,2*		3,7*	3,7*	
4,5	Stabilisateurs relevés	7,9*	7,9*	4,9	7,7*	3,1	5,5	2,1	3,8		1,3	2,7	8,6
	Lame abaissée	7,9*	7,9*	5,4	7,7*	3,5	7,3*	2,3	6,2*		1,5	3,6*	
	Lame + 2 stab. abaissés	7,9*	7,9*	7,7*	7,7*	5,8	7,2*	4,0	6,2*		2,9	3,6*	
	4 stabilisateurs abaissés	7,9*	7,9*	7,7*	7,7*	7,2	7,2*	5,1	6,2*		3,6*	3,6*	
3,0	Stabilisateurs relevés	8,3	14,6*	4,6	8,3	3,0	5,4*	2,0	3,8		1,2	2,5	9,0
	Lame abaissée	9,4	14,6*	5,1	10,7*	3,4	7,9*	2,3	6,5*		1,3	3,6*	
	Lame + 2 stab. abaissés	14,6*	14,6*	8,7	10,6*	5,7	7,9*	4,0	6,4*		2,6	3,6*	
	4 stabilisateurs abaissés	14,6*	14,6*	10,6*	10,6*	7,0	7,9*	5,0	6,4*		3,5	3,6*	
1,5	Stabilisateurs relevés	8,0	14,0*	4,4	8,1	3,0	5,3	1,9	3,6	1,1	2,4	9,0	
	Lame abaissée	9,0	14,0*	4,9	11,8*	3,3	8,5*	2,1					

Forces de levage

avec bras réglable hydrauliquement 4,15 m (contrepoids léger) châssis EW

Balancier 2,25 m

m	Châssis	3,0 m		4,5 m		6,0 m		7,5 m		9,0 m		m
		Stab.	Lame	Stab.	Lame	Stab.	Lame	Stab.	Lame	Stab.	Lame	
9,0	Stabilisateurs relevés			5,7	5,9*					5,5	5,7*	4,6
	Lame abaissée			5,9*	5,9*					5,7*	5,7*	
	Lame + 2 stab. abaissés			5,9*	5,9*					5,7*	5,7*	
	4 stabilisateurs abaissés			5,9*	5,9*					5,7*	5,7*	
7,5	Stabilisateurs relevés			5,9	6,9*	3,5	5,6			3,0	4,7*	6,4
	Lame abaissée			6,4	6,9*	3,9	6,0*			3,3	4,7*	
	Lame + 2 stab. abaissés			6,9*	6,9*	6,0*	6,0*			4,7*	4,7*	
	4 stabilisateurs abaissés			6,9*	6,9*	6,0*	6,0*			4,7*	4,7*	
6,0	Stabilisateurs relevés			5,8	7,1*	3,6	5,7	2,2	3,7	2,2	3,6	7,5
	Lame abaissée			6,3	7,1*	4,0	7,1*	2,5	4,6*	2,4	4,3*	
	Lame + 2 stab. abaissés			7,1*	7,1*	6,6	7,1*	4,3	4,6*	4,3	4,3*	
	4 stabilisateurs abaissés			7,1*	7,1*	7,1*	7,1*	4,6*	4,6*	4,3*	4,3*	
4,5	Stabilisateurs relevés	10,3	14,2*	5,5	8,7	3,6	5,6	2,3	3,7	1,8	3,0	8,2
	Lame abaissée	11,5	14,2*	6,0	9,6*	3,9	7,6*	2,5	6,5*	2,0	4,2*	
	Lame + 2 stab. abaissés	14,2*	14,2*	9,6*	9,6*	6,4	7,6*	4,4	6,4*	3,6	4,2*	
	4 stabilisateurs abaissés	14,2*	14,2*	9,6*	9,6*	7,6*	7,6*	5,6*	6,4*	4,2*	4,2*	
3,0	Stabilisateurs relevés	9,6	14,0*	5,2	8,3	3,5	5,5	2,2	3,7	1,6	2,7	8,6
	Lame abaissée	10,7	14,0*	5,8	11,2*	3,8	8,2*	2,5	6,7*	1,8	4,3*	
	Lame + 2 stab. abaissés	14,0*	14,0*	9,6*	11,1*	6,3	8,2*	4,4	6,6*	3,9	4,3*	
	4 stabilisateurs abaissés	14,0*	14,0*	11,1*	11,1*	7,8	8,2*	5,6	6,6*	4,3*	4,3*	
1,5	Stabilisateurs relevés	9,3	14,3*	5,1	8,2	3,5	5,4	2,1	3,6	1,5	2,6	8,6
	Lame abaissée	10,5	14,3*	5,6	12,0*	3,8	8,6*	2,4	6,8*	1,7	4,6*	
	Lame + 2 stab. abaissés	14,3*	14,3*	9,5	11,9*	6,2*	8,6*	4,2	6,7*	3,2	4,6*	
	4 stabilisateurs abaissés	14,3*	14,3*	11,8	11,9*	7,7	8,6*	5,5	6,7*	4,1	4,6*	
0	Stabilisateurs relevés	9,1	16,2	5,0	8,3	3,3	5,3	2,0	3,4	1,5	2,7	8,4
	Lame abaissée	10,2	16,9*	5,5	12,0*	3,6	8,7*	2,2	6,8*	1,7	5,1*	
	Lame + 2 stab. abaissés	16,9*	16,9*	9,5*	11,9*	6,3	8,6*	4,1	6,8*	3,2	5,1*	
	4 stabilisateurs abaissés	16,9*	16,9*	11,8	11,9*	7,7	8,6*	5,3	6,8*	4,2	5,1*	
-1,5	Stabilisateurs relevés	8,6	16,3	4,7	8,0	2,9	4,9	1,8	3,3	1,6	2,9	7,9
	Lame abaissée	9,7	19,5*	5,2	12,2*	3,2	8,8*	2,1	6,3*	1,8	5,0*	
	Lame + 2 stab. abaissés	19,3*	19,4*	9,5	12,1*	5,9	8,8*	3,9	6,3*	3,5	5,0*	
	4 stabilisateurs abaissés	19,4*	19,4*	12,0*	12,1*	7,7	8,8*	5,1	6,3*	4,6	5,0*	
-3,0	Stabilisateurs relevés	8,5	16,2	4,4	7,7	2,7	4,6			2,0	3,5	7,1
	Lame abaissée	9,6	20,1*	5,0	12,6*	3,0	8,1*			2,2	4,3*	
	Lame + 2 stab. abaissés	20,0*	20,0*	9,2	12,5*	5,5	8,1*			4,2	4,3*	
	4 stabilisateurs abaissés	20,0*	20,0*	12,5	12,5*	7,3	8,1*			4,3*	4,3*	
-4,5	Stabilisateurs relevés	8,2	15,9	4,2	7,4					3,6	6,2*	5,0
	Lame abaissée	9,3	16,3*	4,7	8,2*					4,0	6,2*	
	Lame + 2 stab. abaissés	16,2*	16,2*	8,1*	8,1*					6,1*	6,1*	
	4 stabilisateurs abaissés	16,2*	16,2*	8,1*	8,1*					6,1*	6,1*	

Balancier 2,45 m

m	Châssis	3,0 m		4,5 m		6,0 m		7,5 m		9,0 m		m
		Stab.	Lame	Stab.	Lame	Stab.	Lame	Stab.	Lame	Stab.	Lame	
9,0	Stabilisateurs relevés											4,9
	Lame abaissée			5,8	6,2*							
	Lame + 2 stab. abaissés			6,2*	6,2*							
	4 stabilisateurs abaissés			6,2*	6,2*							
7,5	Stabilisateurs relevés					3,6	5,6					6,7
	Lame abaissée					3,9	5,9*					
	Lame + 2 stab. abaissés					5,9*	5,9*					
	4 stabilisateurs abaissés					5,9*	5,9*					
6,0	Stabilisateurs relevés			5,8	6,4*	3,6	5,7	2,3	3,7			7,8
	Lame abaissée			6,3	6,4*	4,0	6,6*	2,5	5,1*			
	Lame + 2 stab. abaissés			6,4*	6,4*	6,6	6,6*	4,4	5,1*			
	4 stabilisateurs abaissés			6,4*	6,4*	6,6*	6,6*	5,1*	5,1*			
4,5	Stabilisateurs relevés	10,3*	11,3*	5,5	8,7	3,6	5,6*	2,3	3,8			8,4
	Lame abaissée	11,3*	11,3*	6,0	8,9*	3,9	7,4*	2,6	6,3*			
	Lame + 2 stab. abaissés	11,3*	11,3*	8,9*	8,9*	6,4	7,4*	4,4	6,3*			
	4 stabilisateurs abaissés	11,3*	11,3*	8,9*	8,9*	7,4*	7,4*	5,6	6,3*			
3,0	Stabilisateurs relevés	9,6	14,3*	5,2	8,3	3,4	5,4	2,3	3,7			8,8
	Lame abaissée	10,7	14,3*	5,7	10,9*	3,8	8,1*	2,5	6,8*			
	Lame + 2 stab. abaissés	14,3*	14,3*	9,6	10,9*	6,3	8,1*	4,4	6,5*			
	4 stabilisateurs abaissés	14,3*	14,3*	10,9*	10,9*	7,8*	8,1*	5,6	6,5*			
1,5	Stabilisateurs relevés	9,3	14,1*	5,1	8,2*	3,4	5,4	2,2	3,6			8,8
	Lame abaissée	10,4	14,1*	5,6	11,9*	3,7	8,6*	2,4	6,7*			
	Lame + 2 stab. abaissés	14,1*	14,1*	9,4*	11,8*	6,2	8,5*	4,3	6,7*			
	4 stabilisateurs abaissés	14,1*	14,1*	11,8	11,8*	7,6	8,5*	5,5	6,7*			
0	Stabilisateurs relevés	9,1	16,1	5,0	8,2	3,3	5,3	2,0	3,4			8,6
	Lame abaissée	10,2	16,5*	5,5	11,9*	3,6	8,6*	2,2	6,7*			
	Lame + 2 stab. abaissés	16,4*	16,4*	9,5	11,9*	6,3	8,6*	4,1	6,7*			
	4 stabilisateurs abaissés	16,4*	16,4*	11,8*	11,9*	7,7	8,6*	5,3	6,7*			
-1,5	Stabilisateurs relevés	8,6	16,3	4,7	8,0	3,0	5,0	1,8	3,3			8,2
	Lame abaissée	9,7	19,2*	5,2	12,1*	3,3	8,7*	2,1	6,5*			
	Lame + 2 stab. abaissés	19,1*	19,1*	9,5	12,0*	5,9	8,7*	3,9	6,5*			
	4 stabilisateurs abaissés	19,1*	19,1*	11,9*	12,0*	7,7	8,7*	5,1	6,5*			
-3,0	Stabilisateurs relevés	8,4	16,1	4,5	7,7	2,7	4,6					7,3
	Lame abaissée	9,5	19,9*	5,0	12,5*	3,0	8,5*					
	Lame + 2 stab. abaissés	19,8*	19,8*	9,3	12,5*	5,5	8,4*					
	4 stabilisateurs abaissés	19,8*	19,8*	12,5*	12,5*	7,3	8,4*					
-4,5	Stabilisateurs relevés	8,2	15,9	4,2	7,4							5,4
	Lame abaissée	9,3	17,6*	4,7	9,3*							
	Lame + 2 stab. abaissés	17,5*	17,5*	8,8	9,2*							
	4 stabilisateurs abaissés	17,5*	17,5*	9,2*	9,2*							

Balancier 2,65 m

m	Châssis	3,0 m		4,5 m		6,0 m		7,5 m		9,0 m		m
		Stab.	Lame	Stab.	Lame	Stab.	Lame	Stab.	Lame	Stab.	Lame	
9,0	Stabilisateurs relevés			5,9	6,0*					4,3	4,7*	5,3
	Lame abaissée			6,0*	6,0*					4,7*	4,7*	
	Lame + 2 stab. abaissés			6,0*	6,0*					4,7*	4,7*	
	4 stabilisateurs abaissés			6,0*	6,0*					4,7*	4,7*	
7,5	Stabilisateurs relevés					3,7	5,7			2,6	4,0*	7,0
	Lame abaissée					4,0	5,7*			2,9	4,0*	
	Lame + 2 stab. abaissés					5,7*	5,7*			4,0*	4,0*	
	4 stabilisateurs abaissés					5,7*	5,7*			4,0*	4,0*	
6,0	Stabilisateurs relevés			5,7*	5,7*	3,7	5,7*	2,3	3,8	1,9	3,3	8,0
	Lame abaissée			5,7*	5,7*	4,0	6,1*	2,5	5,2*	2,1	3,7*	
	Lame + 2 stab. abaissés			5,7*	5,7*	6,1*	6,1*	4,4	5,2*	3,7	3,7*	
	4 stabilisateurs abaissés			5,7*	5,7*	6,1*	6,1*	5,2*	5,2*	3,7*	3,7*	
4,5	Stabilisateurs relevés	7,9*	7,9*	5,5	7,7*	3,5	5,6	2,3	3,8	1,6	2,8	8,6
	Lame abaissée	7,9*	7,9*	6,0	7,7*	3,9	7,3*	2,6	6,2*	1,8	3,6*	
	Lame + 2 stab. abaissés	7,9*	7,9*	7,7*	7,7*	6,4	7,2*	4,5	6,2*	3,3	3,6*	
	4 stabilisateurs abaissés	7,9*	7,9*	7,7*	7,7*	7,2*	7,2*	5,6	6,2*	3,6*	3,6*	
3,0	Stabilisateurs relevés	9,6	14,6*	5,2	8,3	3,4	5,4*	2,3	3,8	1,4	2,5	9,0
	Lame abaissée	10,8	14,6*	5,7	10,7*	3,8	7,9*	2,6	6,5*	1,6	3,6*	
	Lame + 2 stab. abaissés	14,6*	14,6*	9,6	10,6*	6,2	7,9*	4,4	6,4*	3,0	3,6*	
	4 stabilisateurs abaissés	14,6*	14,6*	10,6*	10,6*	7,7	7,9*	5,6	6,4*	3,6*	3,6*	
1,5	Stabilisateurs relevés	9,2	14,0*	5,0	8,1	3,4	5,4*	2,2	3,7	1,3	2,4	9,0
	Lame abaissée	10,4	14,0*	5,5	11,8*	3,7	8,5*	2,4	6,7*	1,5	4,1*	
	Lame + 2 stab. abaissés	14,0*	14,0*	9,4	11,7*	6,2	8,4*	4,3	6,6*	2,9	4,1*	
	4 stabilisateurs abaissés	14,0*	14,0*	11,7*	11,7*	7,6	8,4*	5,5	6,6*	3,8	4,1*	
0	Stabilisateurs relevés	9,2	15,9*	5,0	8,1	3,2	5,3	2,0	3,5	1,3	2,4	8,8
	Lame abaissée	10,3	16,1*	5,5	11,9*	3,6	8,6*	2,3	6,7*	1,5	4,2*	
	Lame + 2 stab. abaissés	16,0*	16,0*	9,4	11,8*	6,2	8,5*	4,1	6,6*	2,9	4,2*	
	4 stabilisateurs abaissés	16,0*	16,0*	11,7*	11,8*	7,6	8,5*	5,3	6,6*	3,9	4,2*	
-1,5	Stabilisateurs relevés	8,5	16,3	4,7	7,9	3,0	5,0	1,8	3,3	1,4	2,6	8,4
	Lame abaissée	9,6	18,8*	5,2	12,0*	3,3	8,6*	2,1	6,7*	1,6	4,8*	
	Lame + 2 stab. abaissés	18,8*	18,8*	9,5	11,9*	6,0	8,6*	3,9	6,6*	3,2	4,7*	
	4 stabilisateurs abaissés	18,8*	18,8*	11,9*	11,9*	7,8	8,6*	5,1	6,6*	4,2	4,7*	
-3,0	Stabilisateurs relevés	8,4	16,0	4,5	7,8	2,7	4,7	1,7	3,1	1,7	3,1	7,6
	Lame abaissée	9,4	19,7*	5,0	12,3*	3,0	8,7*	2,0	4,5*	1,9	4,2*	
	Lame + 2 stab. abaissés	19,6*	19,6*	9,3	12,3*	5,6	8,6*	3,8	4,4*	3,7	4,1*	
	4 stabilisateurs abaissés	19,6*	19,6*	12,3*	12,3*	7,4	8,6*	4,4*	4,4*	4,1*	4,1*	
-4,5	Stabilisateurs relevés	8,2	15,9	4,1	7,4							

Équipement rétro

avec flèche monobloc 5,65 m (contrepoids lourd)

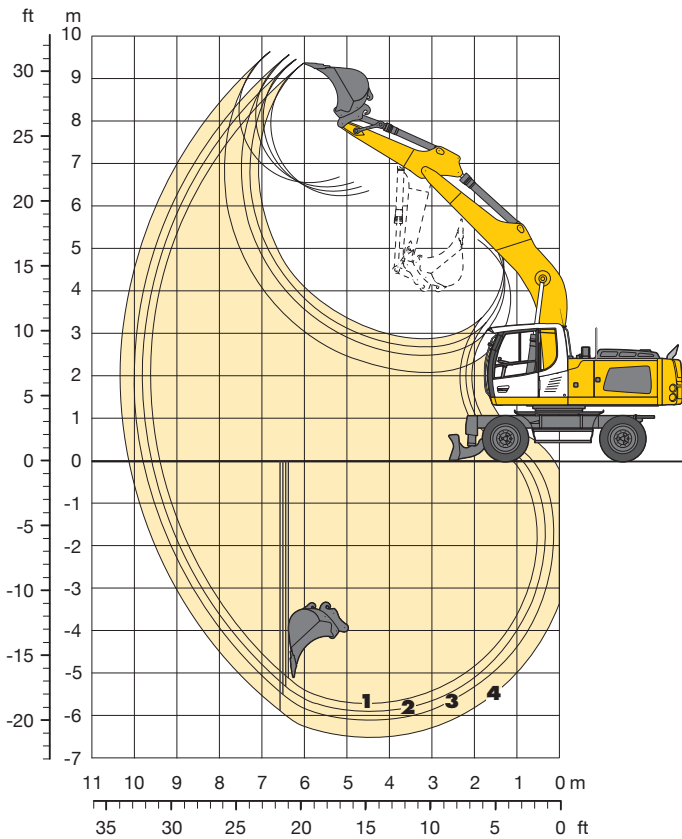

Débattements

avec dispositif d'attache rapide

		1	2	3	4
Longueur de balancier	m	2,25	2,45	2,65	3,05
Profondeur maxi d'extraction	m	5,70	5,90	6,10	6,50
Portée maxi au sol	m	9,40	9,60	9,80	10,15
Hauteur maxi de déversement	m	6,35	6,45	6,55	6,70
Hauteur maxi à la dent	m	9,35	9,45	9,55	9,65
Rayon de giration avant min.	m	3,90	3,70	3,45	3,15

Forces aux dents

sans dispositif d'attache rapide

		1	2	3	4
Force de pénétration maxi (ISO 6015)	kN	127,5	119,9	113,3	102,0
	t	13,0	12,2	11,5	10,4
Force de cavage maxi (ISO 6015)	kN	144,4	144,4	144,4	144,4
	t	14,7	14,7	14,7	14,7
Force de cavage avec godet dérocteur		186,0 kN (19,0 t)			

Poids

Le poids en ordre de marche comprend la machine de base, 8 roues jumelées avec entretoises, flèche monobloc 5,65 m, balancier 2,45 m, dispositif d'attache rapide 48 et godet 1 250 mm/1,15 m³.

Châssis	Poids
A 924 Litronic avec lame d'ancrage	23 100 kg
A 924 Litronic avec lame + 2 stabilisateurs	24 800 kg
A 924 Litronic avec 4 stabilisateurs	25 100 kg
A 924 EW Litronic avec lame d'ancrage	23 300 kg
A 924 EW Litronic avec lame + 2 stabilisateurs	25 200 kg
A 924 EW Litronic avec 4 stabilisateurs	25 600 kg

Godet rétro Stabilité (limitation à 75% de la charge de basculement statique conformément à la norme ISO 10567*)

Largeur de coupe mm	Capacité ISO 7451 ¹⁾ m ³	Poids kg	Stabilisateurs relevés				Lame abaissée				Lame + 2 stab. abaissés				4 stab. abaissés				EW Stabilisateurs relevés				EW lame abaissée				EW lame + 2 stab. abaissés				EW 4 stab. abaissés			
			Longueur de balancier (m)				Longueur de balancier (m)				Longueur de balancier (m)				Longueur de balancier (m)				Longueur de balancier (m)				Longueur de balancier (m)				Longueur de balancier (m)				Longueur de balancier (m)			
			2,25	2,45	2,65	3,05	2,25	2,25	2,65	3,05	2,25	2,45	2,65	3,05	2,25	2,45	2,65	3,05	2,25	2,45	2,65	3,05	2,25	2,45	2,65	3,05	2,25	2,45	2,65	3,05	2,25	2,45	2,65	3,05
850 ²⁾	0,75	650	□	□	□	□	□	□	□	□	□	□	□	□	□	□	□	□	□	□	□	□	□	□	□	□	□	□	□	□	□	□	□	□
1 050 ²⁾	0,95	720	□	□	□	△	□	□	□	□	□	□	□	□	□	□	□	□	□	□	□	□	□	□	□	□	□	□	□	□	□	□	□	□
1 250 ²⁾	1,15	810	△	△	△	■	□	□	□	□	□	□	□	□	□	□	□	□	□	△	△	△	□	□	□	□	□	□	□	□	□	□	□	□
1 400 ²⁾	1,35	880	■	■	■	▲	△	■	■	■	□	□	□	□	□	□	□	□	△	△	■	■	□	△	△	■	□	□	□	□	□	□	□	□
1 500 ²⁾	1,45	890	■	■	▲	▲	■	■	■	▲	□	□	□	□	□	□	□	□	△	■	■	■	△	△	△	■	□	□	□	□	□	□	□	□
850 ³⁾	0,75	690	□	□	□	□	□	□	□	□	□	□	□	□	□	□	□	□	□	□	□	□	□	□	□	□	□	□	□	□	□	□	□	□
1 050 ³⁾	0,95	800	□	□	□	△	□	□	□	□	□	□	□	□	□	□	□	□	□	□	□	□	□	□	□	□	□	□	□	□	□	□	□	□
1 250 ³⁾	1,15	910	△	△	■	■	□	△	△	■	□	□	□	□	□	□	□	□	□	△	△	△	□	□	□	□	□	□	□	□	□	□	□	□
1 400 ³⁾	1,35	960	■	■	■	▲	△	■	■	■	□	□	□	□	□	□	□	□	△	■	■	■	△	△	△	■	□	□	□	□	□	□	□	□
1 500 ³⁾	1,45	1 000	■	■	▲	▲	■	■	■	▲	□	□	□	□	□	□	□	□	■	■	■	▲	△	△	■	■	□	□	□	□	□	□	□	□
850 ⁴⁾	0,80	630	□	□	□	□	□	□	□	□	□	□	□	□	□	□	□	□	□	□	□	□	□	□	□	□	□	□	□	□	□	□	□	□
1 050 ⁴⁾	1,05	720	□	□	△	△	□	□	□	△	□	□	□	□	□	□	□	□	□	□	□	□	□	□	□	□	□	□	□	□	□	□	□	□
1 250 ⁴⁾	1,30	800	△	■	■	■	△	△	△	■	□	□	□	□	□	□	□	□	△	△	△	■	□	□	△	△	□	□	□	□	□	□	□	□
1 400 ⁴⁾	1,50	870	■	▲	▲	▲	■	■	■	▲	□	□	□	□	□	□	□	□	■	■	■	▲	△	△	■	■	□	□	□	□	□	□	□	□
1 500 ⁴⁾	1,65	890	▲	▲	▲	▲	■	■	■	▲	□	□	□	□	□	□	□	□	■	■	■	▲	■	■	■	■	□	□	□	□	□	□	□	□

* Indications données à portée maximale sur une rotation de la tourelle à 360° avec l'essieu oscillant bloqué et sans dispositif d'attache rapide (Conformément à la norme ISO 10567 les valeurs correspondent à 75 % de la charge de basculement statique ou 87 % de la limite hydr.)

¹⁾ comparable avec SAE (avec dôme)

²⁾ Godet rétro à dents ³⁾ Godet rétro à dents en version HD ⁴⁾ Godet rétro à lame (existe également en version HD)

Poids spécifique maxi des matériaux □ = ≤ 1,8 t/m³, △ = ≤ 1,5 t/m³, ■ = ≤ 1,2 t/m³, ▲ = non autorisé

Forces de levage

avec flèche monobloc 5,65 m (contrepoids lourd)

Balancier 2,25 m

m	Châssis	3,0 m		4,5 m		6,0 m		7,5 m		9,0 m		m
		Stabilisateurs relevés	Lame abaissée	Stabilisateurs relevés	Lame abaissée	Stabilisateurs relevés	Lame abaissée	Stabilisateurs relevés	Lame abaissée	Stabilisateurs relevés	Lame abaissée	
9,0	Stabilisateurs relevés Lame abaissée Lame + 2 stab. abaissés 4 stabilisateurs abaissés											
7,5	Stabilisateurs relevés Lame abaissée Lame + 2 stab. abaissés 4 stabilisateurs abaissés									4,4	4,4	
6,0	Stabilisateurs relevés Lame abaissée Lame + 2 stab. abaissés 4 stabilisateurs abaissés					4,4	6,4			3,3	4,2	
4,5	Stabilisateurs relevés Lame abaissée Lame + 2 stab. abaissés 4 stabilisateurs abaissés					4,2	6,9	2,9	4,8	2,7	4,2	
3,0	Stabilisateurs relevés Lame abaissée Lame + 2 stab. abaissés 4 stabilisateurs abaissés			5,8	10,2	3,9	6,6	2,7	4,7	2,4	4,1	
1,5	Stabilisateurs relevés Lame abaissée Lame + 2 stab. abaissés 4 stabilisateurs abaissés			5,2	9,5	3,6	6,2	2,6	4,5	2,3	4,0	
0	Stabilisateurs relevés Lame abaissée Lame + 2 stab. abaissés 4 stabilisateurs abaissés	6,1*	6,1*	5,0	9,2	3,4	6,0	2,5	4,4	2,3	4,1	
-1,5	Stabilisateurs relevés Lame abaissée Lame + 2 stab. abaissés 4 stabilisateurs abaissés	10,1	11,0*	5,4	13,0*	3,7	9,6*	2,8	7,6*	2,5	4,5*	
-3,0	Stabilisateurs relevés Lame abaissée Lame + 2 stab. abaissés 4 stabilisateurs abaissés	9,2	16,3*	5,0	12,5*	3,4	11,6*	2,5	11,6*	2,3	11,6*	
-4,5	Stabilisateurs relevés Lame abaissée Lame + 2 stab. abaissés 4 stabilisateurs abaissés	5,3	8,5*	5,3	8,5*	5,3	8,5*	5,3	8,5*	5,3	8,5*	

Balancier 2,45 m

m	Châssis	3,0 m		4,5 m		6,0 m		7,5 m		9,0 m		m
		Stabilisateurs relevés	Lame abaissée	Stabilisateurs relevés	Lame abaissée	Stabilisateurs relevés	Lame abaissée	Stabilisateurs relevés	Lame abaissée	Stabilisateurs relevés	Lame abaissée	
9,0	Stabilisateurs relevés Lame abaissée Lame + 2 stab. abaissés 4 stabilisateurs abaissés											
7,5	Stabilisateurs relevés Lame abaissée Lame + 2 stab. abaissés 4 stabilisateurs abaissés					4,5	4,8*			4,1*	4,1*	
6,0	Stabilisateurs relevés Lame abaissée Lame + 2 stab. abaissés 4 stabilisateurs abaissés					4,4	6,2*			4,4	6,2*	
4,5	Stabilisateurs relevés Lame abaissée Lame + 2 stab. abaissés 4 stabilisateurs abaissés					4,2	6,9*	2,9	4,8	2,6	3,9*	
3,0	Stabilisateurs relevés Lame abaissée Lame + 2 stab. abaissés 4 stabilisateurs abaissés			5,8	10,2	3,9	6,6	2,7	4,7	2,3	3,9*	
1,5	Stabilisateurs relevés Lame abaissée Lame + 2 stab. abaissés 4 stabilisateurs abaissés			5,2	9,5	3,6	6,2	2,6	4,5	2,2	3,8	
0	Stabilisateurs relevés Lame abaissée Lame + 2 stab. abaissés 4 stabilisateurs abaissés	6,3*	6,3*	4,9	9,2	3,4	6,0	2,5	4,4	2,2	3,9	
-1,5	Stabilisateurs relevés Lame abaissée Lame + 2 stab. abaissés 4 stabilisateurs abaissés	10,0	10,5*	5,4	13,0*	3,6	9,6*	2,7	7,4*	2,4	4,4*	
-3,0	Stabilisateurs relevés Lame abaissée Lame + 2 stab. abaissés 4 stabilisateurs abaissés	9,0	16,3*	4,9	11,8*	3,3	11,8*	2,3	11,8*	2,1	11,8*	
-4,5	Stabilisateurs relevés Lame abaissée Lame + 2 stab. abaissés 4 stabilisateurs abaissés	5,2	9,1*	5,2	9,1*	5,2	9,1*	5,2	9,1*	5,2	9,1*	

Balancier 2,65 m

m	Châssis	3,0 m		4,5 m		6,0 m		7,5 m		9,0 m		m
		Stabilisateurs relevés	Lame abaissée	Stabilisateurs relevés	Lame abaissée	Stabilisateurs relevés	Lame abaissée	Stabilisateurs relevés	Lame abaissée	Stabilisateurs relevés	Lame abaissée	
9,0	Stabilisateurs relevés Lame abaissée Lame + 2 stab. abaissés 4 stabilisateurs abaissés											
7,5	Stabilisateurs relevés Lame abaissée Lame + 2 stab. abaissés 4 stabilisateurs abaissés									3,8*	3,8*	
6,0	Stabilisateurs relevés Lame abaissée Lame + 2 stab. abaissés 4 stabilisateurs abaissés							3,0	3,7*	2,9	3,6*	
4,5	Stabilisateurs relevés Lame abaissée Lame + 2 stab. abaissés 4 stabilisateurs abaissés					4,2	6,6*	2,9	4,8	2,4	3,6*	
3,0	Stabilisateurs relevés Lame abaissée Lame + 2 stab. abaissés 4 stabilisateurs abaissés	10,3*	10,3*	5,9	9,9*	3,9	6,6	2,7	4,7	2,2	3,7*	
1,5	Stabilisateurs relevés Lame abaissée Lame + 2 stab. abaissés 4 stabilisateurs abaissés	5,3	9,6	3,6	6,2	2,6	4,5	2,1	3,7	1,9	3,4*	
0	Stabilisateurs relevés Lame abaissée Lame + 2 stab. abaissés 4 stabilisateurs abaissés	6,4*	6,4*	4,9	9,1	3,3	6,0	2,4	4,3	2,1	3,7	
-1,5	Stabilisateurs relevés Lame abaissée Lame + 2 stab. abaissés 4 stabilisateurs abaissés	10,1	10,1*	5,3	13,0*	3,6	9,6*	2,7	7,4*	2,5	4,5*	
-3,0	Stabilisateurs relevés Lame abaissée Lame + 2 stab. abaissés 4 stabilisateurs abaissés	10,0	15,3*	5,4	12,0*	3,6	11,8*	2,5	11,8*	2,3	11,8*	
-4,5	Stabilisateurs relevés Lame abaissée Lame + 2 stab. abaissés 4 stabilisateurs abaissés	5,3	9,1*	5,3	9,1*	5,3	9,1*	5,3	9,1*	5,3	9,1*	

Balancier 3,05 m

m	Châssis	3,0 m		4,5 m		6,0 m		7,5 m		9,0 m		m
		Stabilisateurs relevés	Lame abaissée	Stabilisateurs relevés	Lame abaissée	Stabilisateurs relevés	Lame abaissée	Stabilisateurs relevés	Lame abaissée	Stabilisateurs relevés	Lame abaissée	
9,0	Stabilisateurs relevés Lame abaissée Lame + 2 stab. abaissés 4 stabilisateurs abaissés											
7,5	Stabilisateurs relevés Lame abaissée Lame + 2 stab. abaissés 4 stabilisateurs abaissés									3,2*	3,2*	
6,0	Stabilisateurs relevés Lame abaissée Lame + 2 stab. abaissés 4 stabilisateurs abaissés							3,0	4,1*	2,7	3,0*	
4,5	Stabilisateurs relevés Lame abaissée Lame + 2 stab. abaissés 4 stabilisateurs abaissés					4,2	6,6*	2,9	4,9	2,3	3,0*	
3,0	Stabilisateurs relevés Lame abaissée Lame + 2 stab. abaissés 4 stabilisateurs abaissés	10,8	14,4*	6,0	9,2*	3,9	6,6	2,7	4,7	2,0	3,2*	
1,5	Stabilisateurs relevés Lame abaissée Lame + 2 stab. abaissés 4 stabilisateurs abaissés	6,1*	6,1*	5,3	9,7	3,6	6,3	2,6	4,5	1,9	3,4*	
0	Stabilisateurs relevés Lame abaissée Lame + 2 stab. abaissés 4 stabilisateurs abaissés	6,9*	6,9*	4,9	9,1	3,3	6,0	2,4	4,3	1,9	3,5*	
-1,5	Stabilisateurs relevés Lame abaissée Lame + 2 stab. abaissés 4 stabilisateurs abaissés	10,0	10,5*	5,4	13,0*	3,6	9,6*	2,7	7,4*	2,4	4,4*	
-3,0	Stabilisateurs relevés Lame abaissée Lame + 2 stab. abaissés 4 stabilisateurs abaissés	9,0	16,3*	4,9	11,8*	3,3	11,8*	2,3	11,8*	2,1	11,8*	
-4,5	Stabilisateurs relevés Lame abaissée Lame + 2 stab. abaissés 4 stabilisateurs abaissés	5,2	9,1*	5,2	9,1*	5,2	9,1*	5,2	9,1*	5,2	9,1*	

↑ Hauteur ↻ Rotation 360° ↕ Dans l'axe 🚛 Portée max. * Limitée par l'hydraulique

Les capacités de charge sont indiquées en tonnes (t) et mesurées au crochet de levage du dispositif d'attache rapide Liebherr 48 sans accessoire. Elles sont indiquées pour une rotation de la tourelle à 360°, sur une surface dure, horizontale et portant uniformément, avec l'essieu oscillant bloqué. Les valeurs dans l'axe du châssis (+/- 15°) sont indiquées, pour la pelle non calée, avec essieu directeur à l'avant et, pour la pelle calée, avec essieu rigide à l'avant. Les capacités de charge indiquées sont conformes à la norme ISO 10567 et correspondent au maximum à 75 % de la charge de basculement statique ou 87 % de la capacité de levage hydraulique ou sont limitées par la capacité de charge autorisée du crochet de levage du dispositif d'attache rapide (max. 12 t). En cas de démontage du dispositif d'attache rapide, les capacités de charge peuvent être majorées de 226 kg. En harmonisation avec la norme européenne EN 474-5, les pelles hydrauliques doivent être équipées pour les travaux de levage de charge des dispositifs anti-rupture de flexibles conformes, d'un avertisseur de surcharge, d'un moyen de levage (p. ex. crochet de levage) et d'un tableau des abaques des charges.

Forces de levage

avec flèche monobloc 5,65 m (contrepoids lourd) châssis EW

Balancier 2,25 m

m	Châssis	3,0 m		4,5 m		6,0 m		7,5 m		9,0 m		m
		Stabilisateurs relevés	Lame abaissée	Stabilisateurs relevés	Lame abaissée	Stabilisateurs relevés	Lame abaissée	Stabilisateurs relevés	Lame abaissée	Stabilisateurs relevés	Lame abaissée	
9,0	Stabilisateurs relevés Lame abaissée Lame + 2 stab. abaissés 4 stabilisateurs abaissés											
7,5	Stabilisateurs relevés Lame abaissée Lame + 2 stab. abaissés 4 stabilisateurs abaissés									4,4* 4,4*	4,4* 4,4*	6,0
6,0	Stabilisateurs relevés Lame abaissée Lame + 2 stab. abaissés 4 stabilisateurs abaissés					4,8 6,4*				3,6 4,2*	3,9 4,2*	7,1
4,5	Stabilisateurs relevés Lame abaissée Lame + 2 stab. abaissés 4 stabilisateurs abaissés			4,6 7,0	3,2 4,9	5,0 7,1*	3,5 5,6*			4,2* 4,2*	3,3 4,2*	7,8
3,0	Stabilisateurs relevés Lame abaissée Lame + 2 stab. abaissés 4 stabilisateurs abaissés			6,5 10,3	4,3 6,6	7,1* 7,1*	5,6* 5,6*			4,2* 4,2*	2,9 4,4*	8,1
1,5	Stabilisateurs relevés Lame abaissée Lame + 2 stab. abaissés 4 stabilisateurs abaissés			5,9 9,6	4,0 6,3	6,5 12,5*	4,4 9,1*	3,2 7,4*		2,6 4,0	2,8 4,8*	8,2
0	Stabilisateurs relevés Lame abaissée Lame + 2 stab. abaissés 4 stabilisateurs abaissés	6,1* 6,1*	6,1* 6,1*	5,6 9,3	3,8 6,1	10,6* 10,6*	8,1* 8,1*	6,8 6,9*		2,6 4,1	2,9 5,6*	8,0
-1,5	Stabilisateurs relevés Lame abaissée Lame + 2 stab. abaissés 4 stabilisateurs abaissés	10,4 11,0*	11,0* 11,0*	6,1 13,0*	4,1 9,6*	10,6* 10,6*	8,1* 8,1*	6,8 6,9*		2,8 4,5	3,1 7,0*	7,4
-3,0	Stabilisateurs relevés Lame abaissée Lame + 2 stab. abaissés 4 stabilisateurs abaissés	10,6 16,3*	16,3* 16,3*	5,6 9,3	3,8 6,1	11,1* 11,1*	8,5* 8,5*			3,5 5,5	3,8 7,8*	6,5
-4,5	Stabilisateurs relevés Lame abaissée Lame + 2 stab. abaissés 4 stabilisateurs abaissés	11,8 16,3*	16,3* 16,3*	6,5 12,5*	4,2 8,6*	11,1* 11,1*	8,5* 8,5*			5,5 8,0*	6,3 7,7*	4,8

Balancier 2,45 m

m	Châssis	3,0 m		4,5 m		6,0 m		7,5 m		9,0 m		m
		Stabilisateurs relevés	Lame abaissée	Stabilisateurs relevés	Lame abaissée	Stabilisateurs relevés	Lame abaissée	Stabilisateurs relevés	Lame abaissée	Stabilisateurs relevés	Lame abaissée	
9,0	Stabilisateurs relevés Lame abaissée Lame + 2 stab. abaissés 4 stabilisateurs abaissés											
7,5	Stabilisateurs relevés Lame abaissée Lame + 2 stab. abaissés 4 stabilisateurs abaissés									4,8* 4,8*	4,8* 4,8*	6,2
6,0	Stabilisateurs relevés Lame abaissée Lame + 2 stab. abaissés 4 stabilisateurs abaissés					4,8 6,4*				4,9 6,2*	5,2 6,2*	7,3
4,5	Stabilisateurs relevés Lame abaissée Lame + 2 stab. abaissés 4 stabilisateurs abaissés			4,6 7,0	3,2 4,9	5,0 7,1*	3,5 5,6*			4,2* 4,2*	3,3 4,2*	8,0
3,0	Stabilisateurs relevés Lame abaissée Lame + 2 stab. abaissés 4 stabilisateurs abaissés			6,5 10,3	4,3 6,6	7,1* 7,1*	5,6* 5,6*			4,2* 4,2*	2,9 4,4*	8,3
1,5	Stabilisateurs relevés Lame abaissée Lame + 2 stab. abaissés 4 stabilisateurs abaissés			5,9 9,6	4,0 6,3	6,5 12,5*	4,4 9,1*	3,2 7,4*		2,6 4,0	2,8 4,8*	8,4
0	Stabilisateurs relevés Lame abaissée Lame + 2 stab. abaissés 4 stabilisateurs abaissés	6,3* 6,3*	6,3* 6,3*	5,6 9,2	3,8 6,0	10,3* 10,3*	7,9* 7,9*	6,7* 6,7*		2,6 4,1	2,9 5,6*	8,1
-1,5	Stabilisateurs relevés Lame abaissée Lame + 2 stab. abaissés 4 stabilisateurs abaissés	10,2 10,5*	10,5* 10,5*	6,1 13,0*	4,1 9,6*	10,6* 10,6*	8,1* 8,1*	6,8 6,9*		2,8 4,5	3,1 7,0*	7,6
-3,0	Stabilisateurs relevés Lame abaissée Lame + 2 stab. abaissés 4 stabilisateurs abaissés	10,4 16,3*	16,3* 16,3*	5,6 9,2	3,8 6,0	11,1* 11,1*	8,5* 8,5*			3,5 5,5	3,8 7,8*	6,7
-4,5	Stabilisateurs relevés Lame abaissée Lame + 2 stab. abaissés 4 stabilisateurs abaissés	11,7 16,3*	16,3* 16,3*	6,5 12,5*	4,2 8,6*	11,1* 11,1*	8,5* 8,5*			5,5 8,0*	6,3 7,7*	5,2

Balancier 2,65 m

m	Châssis	3,0 m		4,5 m		6,0 m		7,5 m		9,0 m		m
		Stabilisateurs relevés	Lame abaissée	Stabilisateurs relevés	Lame abaissée	Stabilisateurs relevés	Lame abaissée	Stabilisateurs relevés	Lame abaissée	Stabilisateurs relevés	Lame abaissée	
9,0	Stabilisateurs relevés Lame abaissée Lame + 2 stab. abaissés 4 stabilisateurs abaissés											
7,5	Stabilisateurs relevés Lame abaissée Lame + 2 stab. abaissés 4 stabilisateurs abaissés									3,8* 3,8*	3,8* 3,8*	6,5
6,0	Stabilisateurs relevés Lame abaissée Lame + 2 stab. abaissés 4 stabilisateurs abaissés									3,8* 3,8*	3,8* 3,8*	7,5
4,5	Stabilisateurs relevés Lame abaissée Lame + 2 stab. abaissés 4 stabilisateurs abaissés			4,6 6,6*	3,2 4,9	5,0 7,1*	3,5 5,6*			4,2* 4,2*	3,3 4,2*	8,2
3,0	Stabilisateurs relevés Lame abaissée Lame + 2 stab. abaissés 4 stabilisateurs abaissés			6,5 10,3	4,3 6,6	7,1* 7,1*	5,6* 5,6*			4,2* 4,2*	2,9 4,4*	8,5
1,5	Stabilisateurs relevés Lame abaissée Lame + 2 stab. abaissés 4 stabilisateurs abaissés			5,9 9,6	4,0 6,3	6,5 12,5*	4,4 9,1*	3,2 7,4*		2,6 4,0	2,8 4,8*	8,6
0	Stabilisateurs relevés Lame abaissée Lame + 2 stab. abaissés 4 stabilisateurs abaissés	6,4* 6,4*	6,4* 6,4*	5,6 9,2	3,8 6,0	10,3* 10,3*	7,9* 7,9*	6,7* 6,7*		2,6 4,1	2,9 5,6*	8,3
-1,5	Stabilisateurs relevés Lame abaissée Lame + 2 stab. abaissés 4 stabilisateurs abaissés	10,1 10,1*	10,1* 10,1*	6,1 13,0*	4,1 9,6*	10,6* 10,6*	8,1* 8,1*	6,8 6,9*		2,8 4,5	3,1 7,0*	7,8
-3,0	Stabilisateurs relevés Lame abaissée Lame + 2 stab. abaissés 4 stabilisateurs abaissés	10,6 16,3*	16,3* 16,3*	5,6 9,2	3,8 6,0	11,1* 11,1*	8,5* 8,5*			3,5 5,5	3,8 7,8*	6,9
-4,5	Stabilisateurs relevés Lame abaissée Lame + 2 stab. abaissés 4 stabilisateurs abaissés	11,8 16,3*	16,3* 16,3*	6,5 12,5*	4,2 8,6*	11,1* 11,1*	8,5* 8,5*			5,5 8,0*	6,3 7,7*	5,5

Balancier 3,05 m

m	Châssis	3,0 m		4,5 m		6,0 m		7,5 m		9,0 m		m
		Stabilisateurs relevés	Lame abaissée	Stabilisateurs relevés	Lame abaissée	Stabilisateurs relevés	Lame abaissée	Stabilisateurs relevés	Lame abaissée	Stabilisateurs relevés	Lame abaissée	
9,0	Stabilisateurs relevés Lame abaissée Lame + 2 stab. abaissés 4 stabilisateurs abaissés											
7,5	Stabilisateurs relevés Lame abaissée Lame + 2 stab. abaissés 4 stabilisateurs abaissés									3,2* 3,2*	3,2* 3,2*	6,9
6,0	Stabilisateurs relevés Lame abaissée Lame + 2 stab. abaissés 4 stabilisateurs abaissés									3,2* 3,2*	3,2* 3,2*	7,9
4,5	Stabilisateurs relevés Lame abaissée Lame + 2 stab. abaissés 4 stabilisateurs abaissés			4,6 6,6*	3,2 4,9	5,0 7,1*	3,5 5,6*			4,2* 4,2*	3,3 4,2*	8,5
3,0	Stabilisateurs relevés Lame abaissée Lame + 2 stab. abaissés 4 stabilisateurs abaissés			6,5 10,3	4,3 6,6	7,1* 7,1*	5,6* 5,6*			4,2* 4,2*	2,9 4,4*	8,9
1,5	Stabilisateurs relevés Lame abaissée Lame + 2 stab. abaissés 4 stabilisateurs abaissés			5,9 9,6	4,0 6,3	6,5 12,5*	4,4 9,1*	3,2 7,4*		2,6 4,0	2,8 4,8*	8,9
0	Stabilisateurs relevés Lame abaissée Lame + 2 stab. abaissés 4 stabilisateurs abaissés	6,9* 6,9*	6,9* 6,9*	5,6 9,2	3,8 6,0	10,3* 10,3*	7,9* 7,9*	6,7* 6,7*		2,6 4,1	2,9 5,6*	8,7
-1,5	Stabilisateurs relevés Lame abaissée Lame + 2 stab. abaissés 4 stabilisateurs abaissés	10,1 10,1*	10,1* 10,1*	6,1 13,0*	4,1 9,6*	10,6* 10,6*	8,1* 8,1*	6,8 6,9*		2,8 4,5	3,1 7,0*	8,2
-3,0	Stabilisateurs relevés Lame abaissée Lame + 2 stab. abaissés 4 stabilisateurs abaissés	10,6 16,3*	16,3* 16,3*	5,6 9,2	3,8 6,0	11,1* 11,1*	8,5* 8,5*			3,5 5,5	3,8 7,8*	7,4
-4,5	Stabilisateurs relevés Lame abaissée Lame + 2 stab. abaissés 4 stabilisateurs abaissés	11,7 16,3*	16,3* 16,3*	6,5 12,5*	4,2 8,6*	11,1* 11,1*	8,5* 8,5*			5,5 8,0*	6,3 7,7*	6,0

↑ Hauteur ↻ Rotation 360° ↕ Dans l'axe 🚛 Portée max. * Limitée par l'hydraulique

Les capacités de charge sont indiquées en tonnes (t) et mesurées au crochet de levage du dispositif d'attache rapide Liebherr 48 sans accessoire. Elles sont indiquées pour une rotation de la tourelle à 360°, sur une surface dure, horizontale et portant uniformément, avec l'essieu oscillant bloqué. Les valeurs dans l'axe du châssis (+/- 15°) sont indiquées, pour la pelle non calée, avec essieu directeur à l'avant et, pour la pelle calée, avec essieu rigide à l'avant. Les capacités de charge indiquées sont conformes à la norme ISO 10567 et correspondent au maximum à 75 % de la charge de basculement statique ou 87 % de la capacité de levage hydraulique ou sont limitées par la capacité de charge autorisée du crochet de levage du dispositif d'attache rapide (max. 12 t). En cas de démontage du dispositif d'attache rapide, les capacités de charge peuvent être majorées de 226 kg.

En harmonisation avec la norme européenne EN 474-5, les pelles hydrauliques doivent être équipées pour les travaux de levage de charge des dispositifs anti-rupture de flexibles conformes, d'un avertisseur de surcharge, d'un moyen de levage (p. ex. crochet de levage) et d'un tableau des abaques des charges.

Équipement benne preneuse

avec bras réglable hydrauliquement 4,15 m (contrepoids léger)

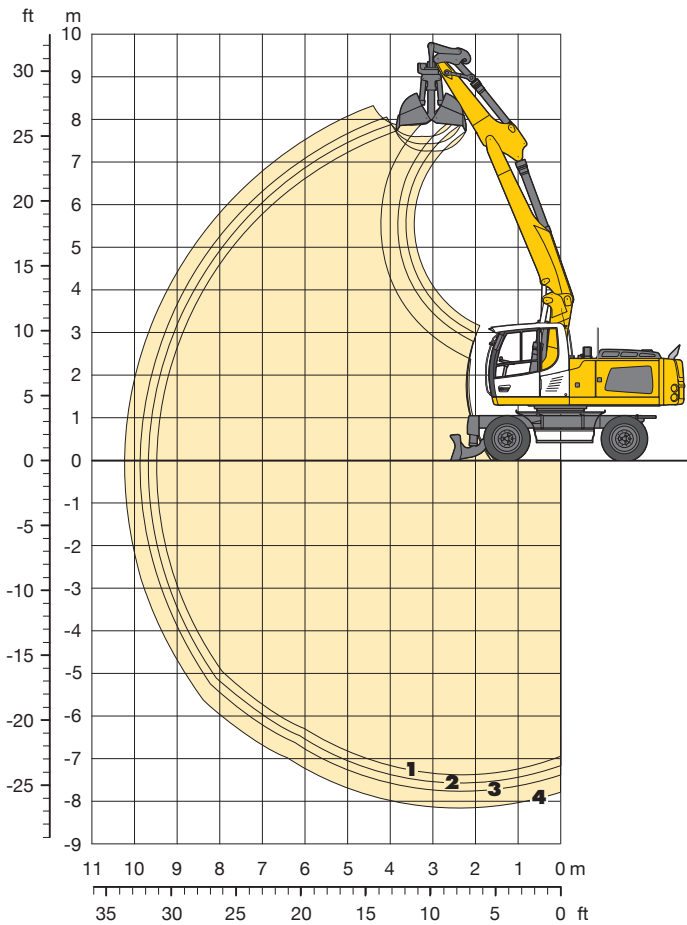

Débattements

avec dispositif d'attache rapide

		1	2	3	4
Longueur de balancier	m	2,25	2,45	2,65	3,05
Profondeur maxi. d'extraction	m	7,35	7,55	7,75	8,15
Portée maxi. au sol	m	9,50	9,65	9,85	10,25
Hauteur maxi. de déversement	m	7,30	7,45	7,60	7,90

Bennes type

GM 10B

Force de fermeture	73 kN (7,4 t)
Couple du mécanisme de rotation	1,76 kNm

Poids

Le poids en ordre de marche comprend la machine de base, 8 roues jumelées avec entretoises, bras réglable hydrauliquement 4,15 m, balancier 2,45 m, dispositif d'attache rapide 48 et bennes type GM 10B/1,00 m³ (1 000 mm sans éjecteurs).

Châssis	Poids
A 924 Litronic [®] avec lame d'ancrage	21 300 kg
A 924 Litronic [®] avec lame + 2 stabilisateurs	23 100 kg
A 924 Litronic [®] avec 4 stabilisateurs	23 500 kg
A 924 EW Litronic [®] avec lame d'ancrage	21 500 kg
A 924 EW Litronic [®] avec lame + 2 stabilisateurs	23 500 kg
A 924 EW Litronic [®] avec 4 stabilisateurs	24 000 kg

Bennes type GM 10B Stabilité (limitation à 75% de la charge de basculement statique conformément à la norme ISO 10567*)

Largeur des coquilles mm	Capacité m ³	Poids kg	Stabilisateurs relevés				Lame abaissée				Lame + 2 stab. abaissés				4 stab. abaissés				EW Stabilisateurs relevés				EW lame abaissée				EW lame + 2 stab. abaissés				EW 4 stab. abaissés			
			Longueur de balancier (m)				Longueur de balancier (m)				Longueur de balancier (m)				Longueur de balancier (m)				Longueur de balancier (m)				Longueur de balancier (m)				Longueur de balancier (m)				Longueur de balancier (m)			
			2,25	2,45	2,65	3,05	2,25	2,25	2,65	3,05	2,25	2,45	2,65	3,05	2,25	2,45	2,65	3,05	2,25	2,45	2,65	3,05	2,25	2,45	2,65	3,05	2,25	2,45	2,65	3,05	2,25	2,45	2,65	3,05
320 ¹⁾	0,17	770	□	□	□	□	□	□	□	□	□	□	□	□	□	□	□	□	□	□	□	□	□	□	□	□	□	□	□	□	□	□	□	□
400 ¹⁾	0,22	820	□	□	□	□	□	□	□	□	□	□	□	□	□	□	□	□	□	□	□	□	□	□	□	□	□	□	□	□	□	□	□	□
600 ¹⁾	0,35	860	□	□	□	△	□	□	□	□	□	□	□	□	□	□	□	□	□	□	□	□	□	□	□	□	□	□	□	□	□	□	□	□
800 ¹⁾	0,45	910	△	△	■	▲	□	□	□	△	□	□	□	□	□	□	□	□	□	□	□	△	□	□	□	□	□	□	□	□	□	□	□	□
1 000 ¹⁾	0,60	970	■	▲	▲	▲	△	■	■	▲	□	□	□	□	□	□	□	□	□	□	□	△	△	■	▲	▲	□	□	□	□	□	□	□	□
1 000 ¹⁾³⁾	1,00	1 040	▲	▲	▲	▲	▲	▲	▲	▲	▲	▲	▲	▲	▲	▲	▲	▲	▲	▲	▲	▲	▲	▲	▲	▲	▲	▲	▲	▲	▲	▲	▲	▲
1 500 ¹⁾³⁾	1,50	1 160	▲	▲	▲	▲	▲	▲	▲	▲	▲	▲	▲	▲	▲	▲	▲	▲	▲	▲	▲	▲	▲	▲	▲	▲	▲	▲	▲	▲	▲	▲	▲	▲
1 800 ¹⁾³⁾	1,80	1 280	▲	▲	▲	▲	▲	▲	▲	▲	▲	▲	▲	▲	▲	▲	▲	▲	▲	▲	▲	▲	▲	▲	▲	▲	▲	▲	▲	▲	▲	▲	▲	▲
320 ²⁾	0,17	820	□	□	□	□	□	□	□	□	□	□	□	□	□	□	□	□	□	□	□	□	□	□	□	□	□	□	□	□	□	□	□	□
400 ²⁾	0,22	880	□	□	□	□	□	□	□	□	□	□	□	□	□	□	□	□	□	□	□	□	□	□	□	□	□	□	□	□	□	□	□	□
600 ²⁾	0,30	950	□	□	□	△	□	□	□	□	□	□	□	□	□	□	□	□	□	□	□	□	□	□	□	□	□	□	□	□	□	□	□	□
800 ²⁾	0,45	1 010	△	■	■	▲	□	□	△	■	□	□	□	□	□	□	□	□	□	□	□	△	■	□	□	□	□	□	□	□	□	□	□	□

* Indications données à portée maximale sur une rotation de la tourelle à 360° avec l'essieu oscillant bloqué et sans dispositif d'attache rapide (Conformément à la norme ISO 10567 les valeurs correspondent à 75% de la charge de basculement statique ou 87% de la limite hydr.)

1) sans éjecteurs

2) avec éjecteurs

3) Bennes de reprise

Poids spécifique maxi des matériaux □ = ≤ 1,8 t/m³, △ = ≤ 1,5 t/m³, ■ = ≤ 1,2 t/m³, ▲ = non autorisé

Équipement



Châssis

Système de freinage à double circuit	•
Pneumatiques (pneus jumelés) Mitas EM 22	•
Commande individuelle des stabilisateurs	+
Etages de vitesse de marche (quatre)	•
Soupapes de maintien sur les vérins d'appui	•
Transmission power-shift, semi-automatique	•
Frein de stationnement, sans entretien	•
Pneumatiques, variantes	+
Protection des tiges de vérins d'appui	+
Speeder*	+
Châssis EW (voie large), largeur de 2,75 m	+
Outillage, étendu	+
Coffret à outils gauche, verrouillable	•
Coffret à outils droit, verrouillable	+



Tourelle

Phare de travail sur tourelle, 1 unités, LED, droit	+
Phares à l'arrière de la tourelle, 2 unités, LED	+
Système de ravitaillement avec pompe de remplissage de carburant	+
Sectionneur principal de l'installation électrique	•
Capot moteur à amortisseur pneumatique	•
Gyrophare sur tourelle	+
Portes de service verrouillables	•



Circuit hydraulique

Vanne d'arrêt entre réservoir hydraulique et pompe(s)	•
Points de contrôle de la pression	•
Accumulateur de pression pour abaissement contrôlé de l'équipement, moteur à l'arrêt	•
Filtre à huile hydraulique à haute précision de filtration	•
Huile hydraulique Liebherr de -20 °C à +40 °C	•
Huile hydraulique Liebherr, biodégradable	+
Huile hydraulique Liebherr, spéciale régions chaudes ou froides	+
Filtre en dérivation	+
Commutation circuit haute pression et vérin de godet	+
Commutation circuit haute pression et vérin de volée	+



Moteur

Antisiphonnage du carburant	+
Filtre à particules Liebherr	•
Entraînement de ventilateur réversible, entièrement automatique	+
Préfiltre à air avec extraction des poussières	+
Préchauffage carburant	+



Cabine

Vide poche	•
Phares de travail sur cabine à l'arrière, halogène	+
Phares de travail sur cabine à l'arrière, LED	+
Phares de travail sur cabine à l'avant, halogène (sur protection pluie)	+
Phares de travail sur cabine à l'avant, halogène (sous protection pluie)	•
Phares de travail sur cabine à l'avant, LED (sur protection pluie)	+
Phares de travail sur cabine à l'avant, LED (sous protection pluie)	+
Affichage des heures de fonctionnement, visible de l'extérieur	•
Siège du conducteur Standard	•
Siège du conducteur Comfort	+
Siège du conducteur Premium	+
Avertisseur de marche (avertit pour translation avant et arrière, à déconnecter)	+
Extincteur	+
Pare-brise intégralement retractable	•
Essuie-glace avant intermittents et lave-glace	•
Tapis de sol caoutchouc	•
Eclairage intérieur	•
Pilotage par manipulateur de commande	+
Crochet portemanteau	•
Climatisation automatique	•
Indicateur de consommation carburant	•
Glacière électrique	+
Volant de direction, modèle épais (option à titre gratuite)	+
Colonne de direction à réglage horizontal	•

LiDAT Plus (Système élargi de transfert de données Liebherr)***	•
Coupure automatique du moteur (temps réglable)	+
Sortie de secours par lunette arrière	•
Vitres blindées pour pare-brise, non réglable	+
Vitres blindées pour lucarne de toit	+
Frein de positionnement	+
Commande proportionnelle	+
Radio Comfort (commande par unité d'affichage)	+
Pré-équipement radio	•
Avant-toit de cabine	•
Protection de cabine ROPS	•
Avertisseur sonore de marche arrière (retentit pour translation arrière, n'est pas à déconnecter)	+
Gyrophare sur la cabine	+
Vitres teintées	•
Essuie-glace, vitre de toit	+
Fenêtre coulissante sur la porte	•
Grille de protection supérieure	+
Grille de protection avant	+
Vitre côté droite et pare-brise en verre feuilleté	•
Persienne	•
Chauffage autonome (programmeur)	+
Régulateur de vitesse	•
Anti-démarrage électronique	+
Allume-cigares et cendrier	•



Équipement

Phares de travail sur flèche, 2 unités, halogène	•
Phares de travail sur flèche, 2 unités, LED	+
Phares de travail sur balancier, 2 unités, halogène	+
Phares de travail sur balancier, 2 unités, LED	+
Circuit haute pression y compris flexibles, conduite de retour sans pression et Tool Control	+
Limitation électronique de la hauteur	+
Crochet de levage sur le balancier	+
Œillet sur le balancier	+
Conduite supplémentaire de retour de l'huile de fuite pour outils	+
Gamme de godets de curage Liebherr	+
Liebherr poseur de canalisations	+
Dispositif d'attache rapide Liebherr, hydraulique ou mécanique	+
Gamme de godets orientables Liebherr	+
Gamme de tiltrotators Liebherr	+
Gamme de grappins de tri Liebherr	+
Gamme de godets rétro Liebherr	+
Denture Liebherr	+
Gamme de grappins à deux coquilles Liebherr	+
Circuit moyenne pression y compris conduites	+
Flèche monobloc	+
Flèche monobloc déportable	•
Dispositif anti-rupture de flexibles sur vérin de volée	•
Dispositif anti-rupture de flexibles sur vérin de godet	•
Dispositif anti-rupture de flexibles sur vérin de balancier	•
Conduite de retour sans pression (inclu dans l'option circuit haute pression)	•
Raccord hydraulique pour accouplement rapide à l'extrémité du balancier	+
Système d'attache rapide LIKUFIX	+
Protection de tige, vérin de godet	+
Protection de tige, vérin de balancier	+
Peinture spéciale pour outils	+
Tool Control, 10 réglages d'outil à sélectionner sur l'écran	+
Tool Management, identification automatique de l'outil (uniquement en combinaison avec LIKUFIX)	+
Avertisseur de surcharge	•
Protection de la tôle inférieure du balancier	•
Bras réglable hydrauliquement	+



Machine complète

Graissage	
Graissage châssis, manuel – décentralisé (graisseurs)	•
Graissage châssis, manuel – centralisé (un point de graissage)	+
Système de graissage centralisé automatique, tourelle et équipement (sans système d'attache rapide et biellette)**	•
Système de graissage, extension pour système d'attache rapide	+
Système de graissage, extension pour biellette	+
Peinture spéciale, variantes	+
Surveillance	
Surveillance zone arrière avec caméra**	•
Surveillance zone latérale avec caméra	+

• = Standard, + = Option

* = dû aux normes d'immatriculation des landes, la vitesse maximale dans quelques pays s'élève à 25 km/h, ** = dépendante du pays, *** = peut être prolongé en option au bout d'un an

Les équipements ou accessoires d'autres fabricants ne peuvent être montés qu'avec l'autorisation de Liebherr.

Liebherr-Hydraulikbagger GmbH

Liebherrstraße 12, D-88457 Kirchdorf/Iller

☎ +49 7354 80-0, Fax +49 7354 80-72 94

www.liebherr.com, E-Mail: info.lhb@liebherr.com

www.facebook.com/LiebherrConstruction